

# Motorschutzplatte / Skid plate

**HONDA Crosstourer**  
**HONDA Crosstourer DCT**  
(2012-2020)

Artikel Nr.: / Item-no.:

**810971 00 01** Schwarz/black



**DE INHALT**  
**GB CONTENTS**

Nicht kompatibel mit dem Original Honda-Motorschutzbügel.  
Not compatible with the original Honda engine guard.

1	700007947	Motorschutzplatte	1	700007947	skid plate
1	700007948	Haltestrebe vorne links	1	700007948	adapter tube front left
1	700007949	Haltestrebe vorne rechts	1	700007949	adapter tube front right
1	700007950	Halter hinten links	1	700007950	adapter rear left
1	700007951	Halter hinten rechts	1	700007951	adapter rear right
1	Schraubensatz:		1	Screw set:	
2	Linsenkopfschraube M6x20		2	filister head screw M6x20	
6	Senkkopfschraube M6x16		6	countersunk screw M6x16	
6	Senkscheiben Ø6,4 x Ø18		6	countersunk washer Ø6,4 x Ø18	
1	Zylinderschraube M10 x 1,25 x 60		1	allen screw M10 x 1,25 x 60 mm	
2	Zylinderschraube M10 x 1,25 x 50		2	allen screw M10 x 1,25 x 50 mm	
3	U-Scheiben Ø10,5		3	washer Ø10,5	
2	Aludistanzen Ø20xØ11x15mm		2	alu spacer Ø20xØ11x15mm	
1	Aludistanz Ø18xØ11x30mm		1	alu spacer Ø18xØ11x30mm	
4	U-Scheibe Ø6,4		4	washer Ø6,4	
2	Selbstsichernde Mutter M6		2	self-lock nut M6	

DCT-Modell

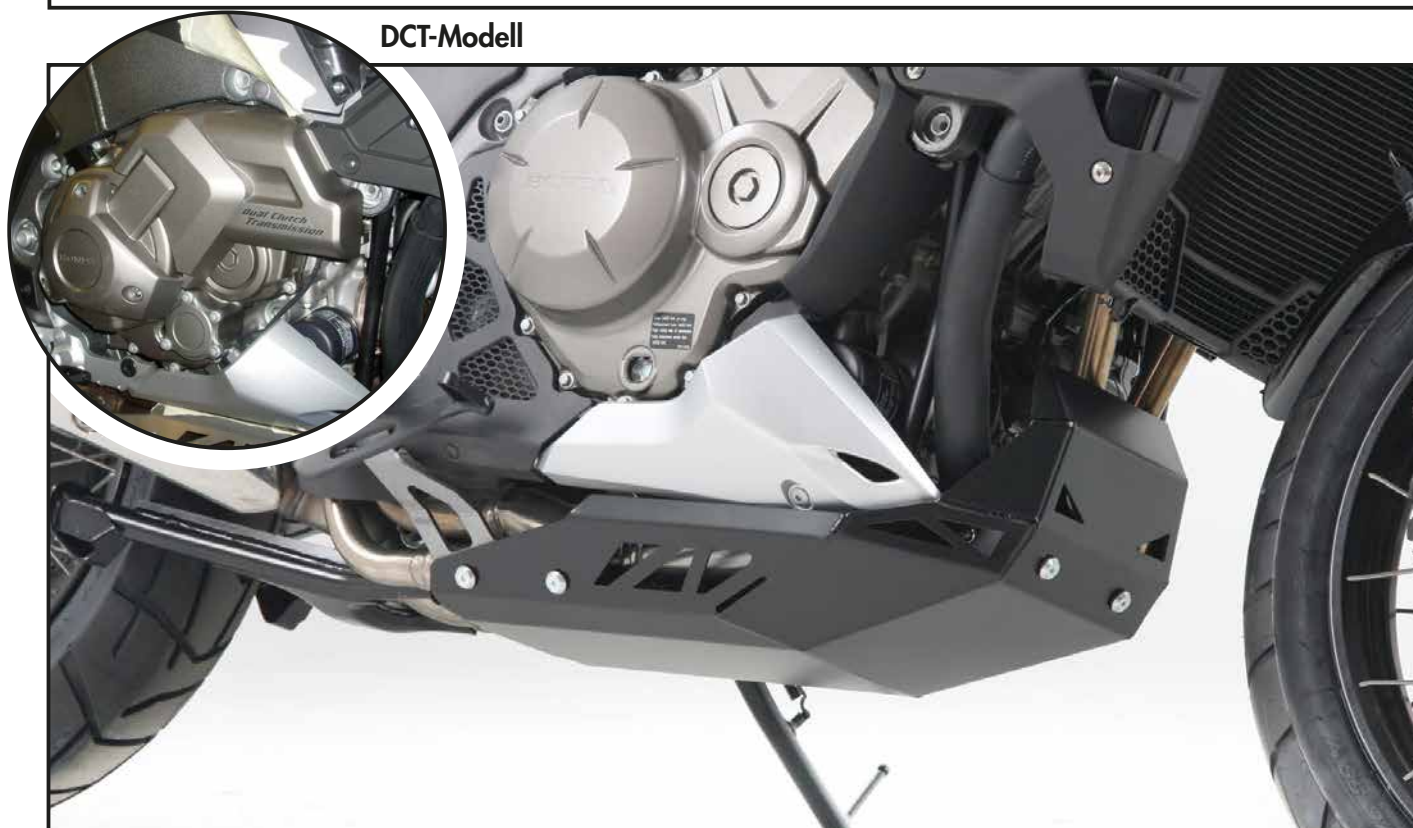

Die Voraussetzung für die Montage ist natürlich eine gewisse technische Erfahrung. Wenn Sie sich nicht sicher sind, wie man eine bestimmte Arbeit ausführt, sollten Sie diese Ihrer Fachwerkstatt überlassen. Ziehen sie alle zugänglichen Schrauben zuerst nur locker an. Nachdem alles montiert ist, werden die Schrauben dann auf das entsprechende Anzugsmoment festgezogen. Dadurch wird sichergestellt, dass das Produkt spannungsfrei angebaut ist. Anzugsmomente beachten! Nach der Montage alle Verschraubungen auf festen Sitz kontrollieren!

Of course, the assembly requires a certain technical experience. If you are not sure how to execute a determined action, you should ask your local distributor to do it. First, tighten all screws only loosely. After mounting all parts, the screws should be tightened to the torque specified. This guarantees, that the product is mounted without tension. Observe the tightening torques of the manufacturer! Control all screw connections after the assembling for tightness!

# Motorschutzplatte / Skid plate

**HONDA Crosstourer**  
**HONDA Crosstourer DCT**  
(2012-2020)

Artikel Nr.: / Item-no.:

**810971 00 01** Schwarz/black



## **DE** MONTAGEANLEITUNG **GB** MOUNTING INSTRUCTIONS

### **Befestigung Halteadapter hinten links:**

Die Verschraubung erfolgt an der Seitenständeraufnahme. Original Schrauben entfallen. Den Halteadapter mit den Zylinderschrauben M10 x 1,25 x 50 mm sowie U-Scheiben Ø10,5 montieren. Zwischen Halter und Rahmenteil die Aludistanzen Ø20xØ11x15mm fügen.

### **Fastening of the adapter rear left:**

at the center stand bolting. Original screw is obsolete. Fix the adapter with the allen screw M10 x 1,25 x 50 mm with washer Ø10,5. Add spacer Ø20xØ11x15 between adapter and frame.

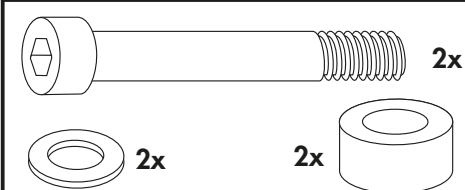

**1**

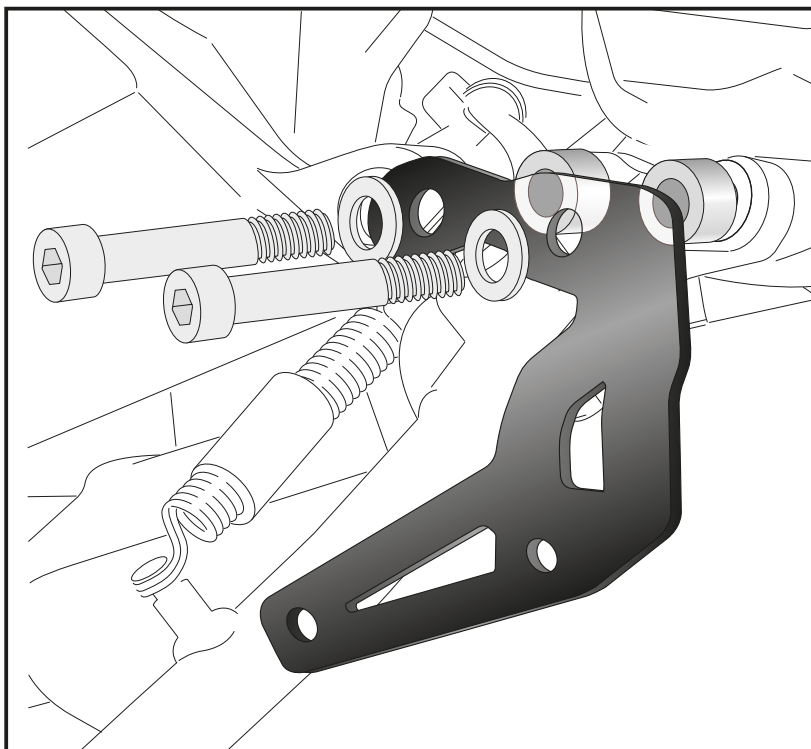

### **Befestigung Halteadapter hinten rechts:**

Die Verschraubung erfolgt an der Fußrasteraufnahme. Original Schraube unten entfällt. Den Halteadapter mit der Zylinderschraube M10 x 1,25 x 60 mm sowie U-Scheibe Ø10,5 montieren. Zwischen Halter und Rahmenteil die Aludistanz Ø18xØ11x30 mm fügen.

### **Fastening of the adapter rear right:**

at the footrest bolting. Original screw is obsolete. Fix the adapter with the allen screw M10 x 1,25 x 60 mm with washer Ø10,5. Add spacer Ø18xØ11x30 mm between adapter and frame.

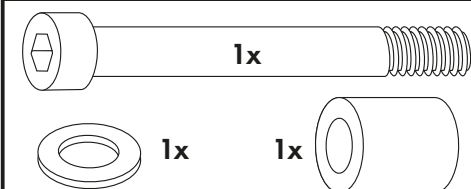

**2**

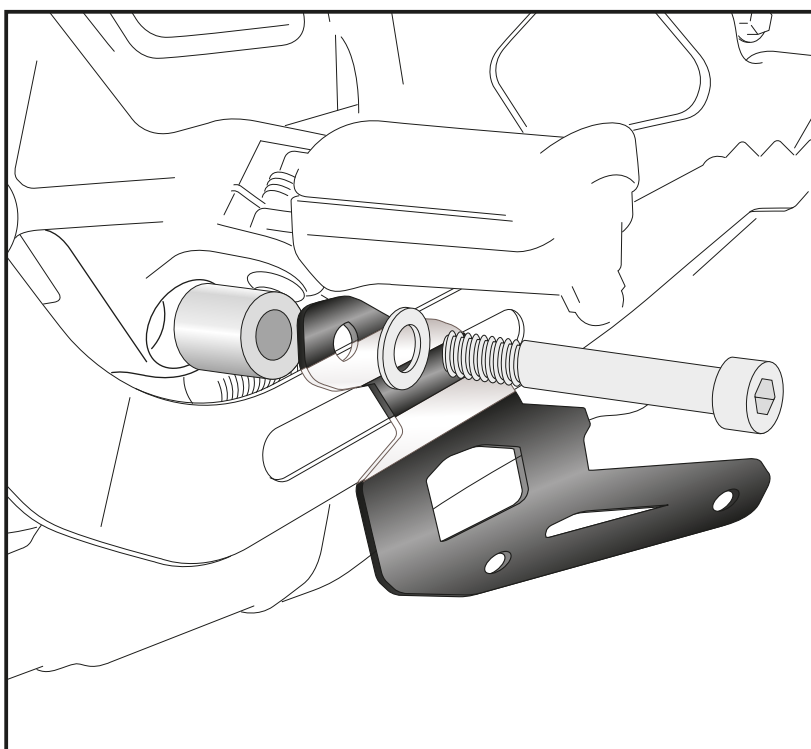

# Motorschutzplatte / Skid plate

**HONDA Crosstourer**  
**HONDA Crosstourer DCT**  
**(2012-2020)**

Artikel Nr.: / Item-no.:

**810971 00 01** Schwarz/black



**DE MONTAGEANLEITUNG**  
**GB MOUNTING INSTRUCTIONS**

## **Befestigung der Haltestrebe**

### **vorne rechts und links:**

Die Verschraubung erfolgt hinter der Motorhaltetasche.  
Die Originalschraube herausdrehen.  
Die hinter der Lasche befindliche Buchse entfernen - diese entfällt.  
Die Haltestrebe wird anstelle der Buchse an der Motorhaltetasche mit der Originalschraube verschraubt.  
Den Vorgang auf der linken Seite wiederholen.

### **HINWEIS für DCT-Modell:**

damit die Originalschraube gelöst werden kann, muss der Deckel am Doppelkupplungsgetriebe demontiert werden.

### **Fastening of the adapter tube front right and left:**

behind the engine retaining tab.  
Dismantle original screw.  
Dismantle original spacer behind the retaining tab - spacer is obsolete.  
Fix the adapter tube instead of the spacer with the original screw.

Same procedure at the other side.

### **NOTE for DCT model:**

to loose the original screw, the cover at the dual-clutch transmission must be removed.

**3**

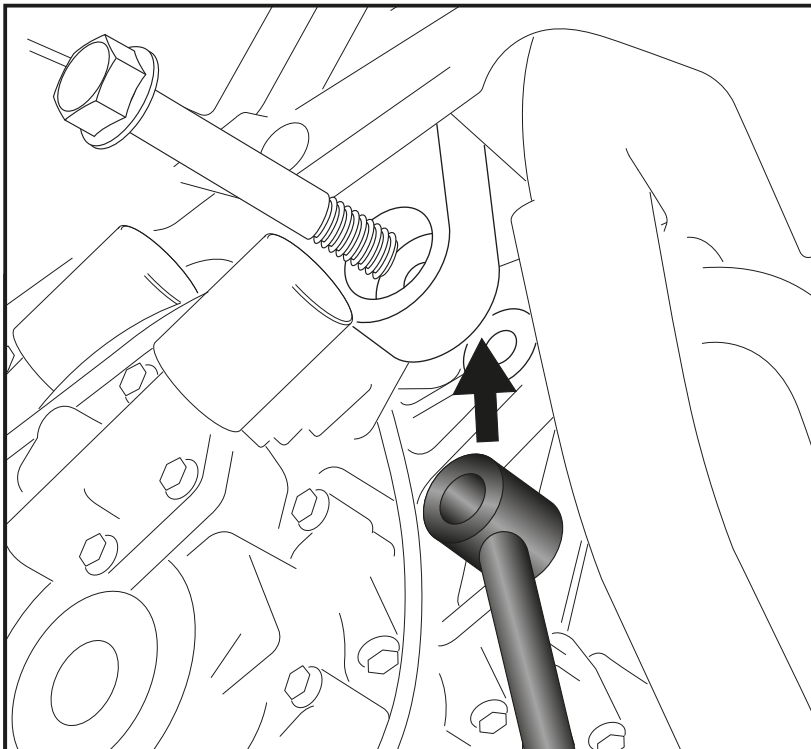

Rechte Haltestrebe:  
Adapter tube front right

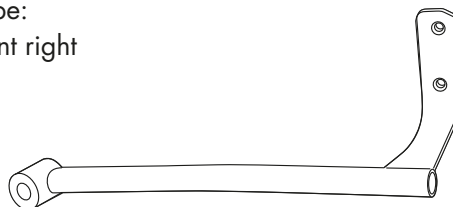

## **Verschraubung der Haltestreben**

### **miteinander vorne:**

Die Haltestreben werden mit den Linsenkopfschrauben M6 x20, U-Scheiben  $\varnothing 6,4$  und selbstsichernden Muttern M6 miteinander verschraubt.

### **Connection of the adapter tubes front:**

with filister head screws M6 x20, washers  $\varnothing 6,4$  and self lock nuts M6 as shown.

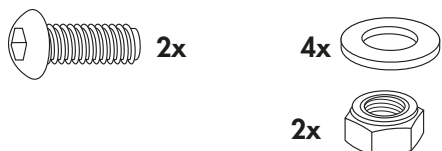

**4**

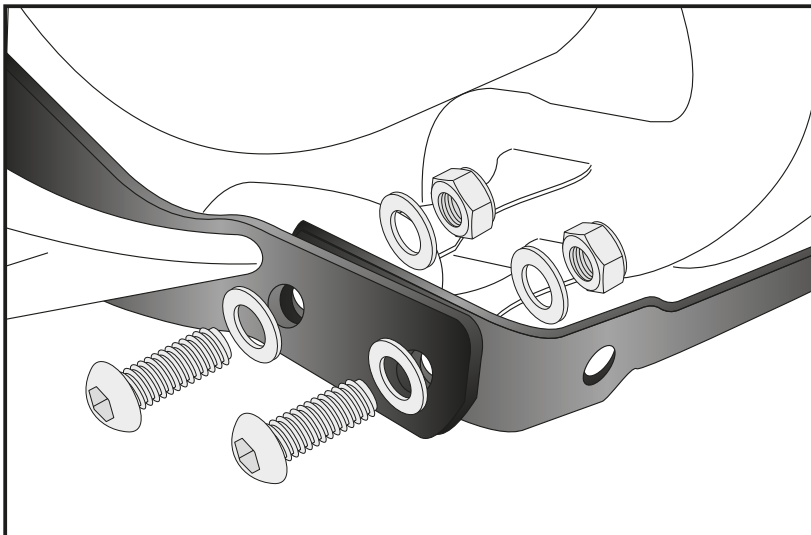

# Motorschutzplatte / Skid plate

**HONDA Crosstourer**  
**HONDA Crosstourer DCT**  
(2012-2020)

Artikel Nr.: / Item-no.:

**810971 00 01** Schwarz/black



**DE MONTAGEANLEITUNG**  
**GB MOUNTING INSTRUCTIONS**

### **Motorschutz vorne anbringen:**

Motorschutz unter dem Motorrad positionieren. Motorschutz an den Haltestreben vorne mit Senkkopfschrauben M6 x 16 und Senkscheiben  $\varnothing 6,4 \times \varnothing 18$  verschrauben.

### **Fastening of the skid plate front:**

Fix the plate with countersunk screws M6 x 16 mm and countersunk washers  $\varnothing 6,4 \times \varnothing 18$ .

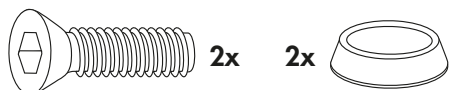

**5**

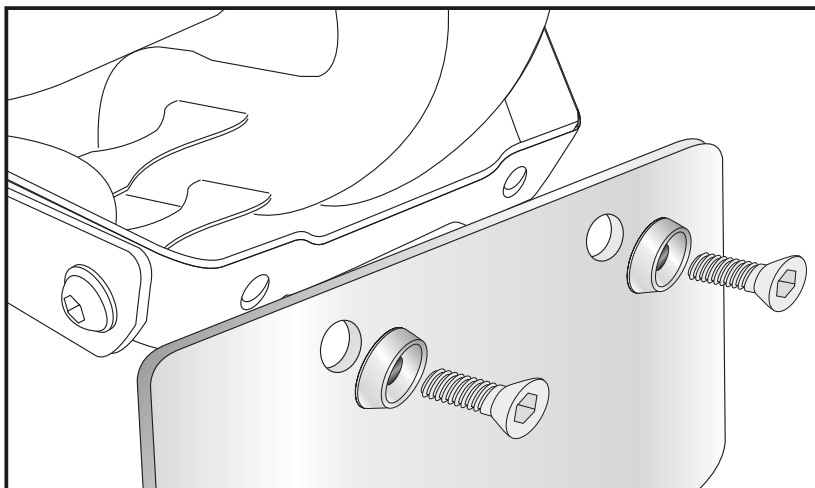

### **Motorschutz anbringen hinten:**

Motorschutz am Halter mit den Senkkopfschrauben M6 x 16 und Senkscheiben  $\varnothing 6,4 \times \varnothing 18$  befestigen.

### **Fastening of the skid plate rear:**

Fix the plate with countersunk screws M6 x 16mm and countersunk washers  $\varnothing 6,4 \times \varnothing 18$ .



**6**

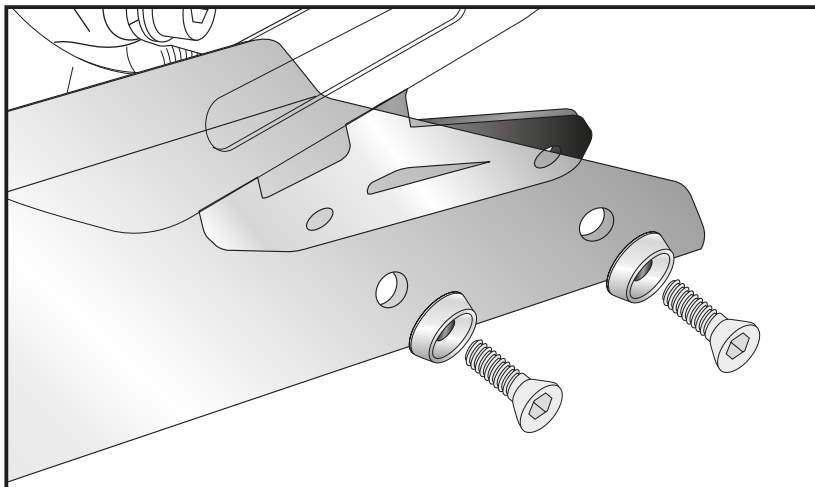

**DE ACHTUNG**  
**GB CAUTION**

Nach der Montage alle Verschraubungen auf festen Sitz kontrollieren! Abgebaute Teile wieder montieren. Bitte beachten Sie unsere beigefügten Serviceinformationen.

Control all screw connections after the assembling for tightness! Reassemble the dismantled parts. Please notice our enclosed service information.

### **Als weiteres Zubehör lieferbar / Also available:**

Lock-it Kofferträger (abnehmbar) / Alurack / C-Bow Halter / Motorschutzbügel  
Lock-it side carrier (removable) / Alurack / C-Bow holder / Engine guard

Weiteres Zubehör auf unserer Homepage. More accessories: see our homepage.



Hepco & Becker GmbH  
An der Steinmauer 6  
D-66955 Pirmasens  
Germany

Tel.: +49 (0)6331 - 1453 - 100  
Fax: +49 (0)6331 - 1453 - 120  
eMail: [vertrieb@hepco-becker.de](mailto:vertrieb@hepco-becker.de)  
[www.hepco-becker.de](http://www.hepco-becker.de)