

C-Bow Taschenhalter / Soft bag holder

TRIUMPH Speed Triple 1050
(2008-2010)

Artikel Nr.: / Item-no.:

630775 00 01 schwarz/black



DE INHALT
GB CONTENTS

2	700007063	C-Bow schwarz	2	70007063	C-Bow black
1	700007140	C-Bow Halteadapter vorne links	1	70007140	C-Bow adapter front left
1	700007139	C-Bow Halteadapter vorne rechts	1	70007139	C-Bow adapter front right
1	700007141	C-Bow Halteadapter hinten	1	70007141	C-Bow adapter rear
2	Zylinderschraube M5x45		2	allen screw M5x45	
8	Sechskantschraube M6x16		8	hexagon bolt M6x16	
8	U-Scheibe Ø6,4		8	washer Ø6,4	

DE BENÖTIGTE WERKZEUGE
GB TOOLS REQUIRED

Wegen Verkleidung nicht passend für Modelle Baujahr 2006 & 2007 (s. Abb. A)!
Not suitable for models built in 2006 & 2007 due to fairing (see fig. A)!

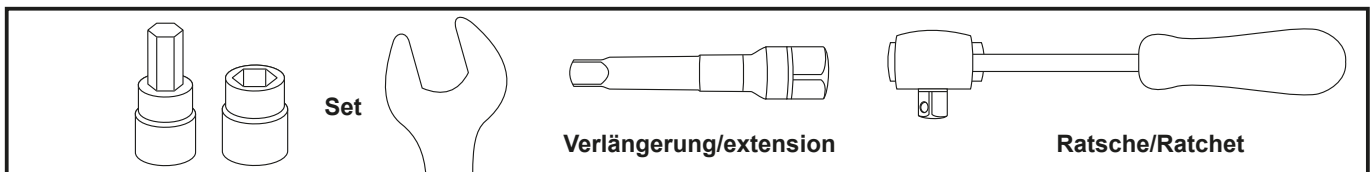

DE WICHTIG
GB IMPORTANT

Die Voraussetzung für die Montage ist natürlich eine gewisse technische Erfahrung. Wenn Sie sich nicht sicher sind, wie man eine bestimmte Arbeit ausführt, sollten Sie diese Ihrer Fachwerkstatt überlassen. Ziehen sie alle zugänglichen Schrauben zuerst nur locker an. Nachdem alles montiert ist, werden die Schrauben dann auf das entsprechende Anzugsmoment festgezogen. Dadurch wird sichergestellt, dass das Produkt spannungsfrei angebaut ist. Anzugsmomente beachten! Nach der Montage alle Verschraubungen auf festen Sitz kontrollieren!

Of course, the assembly requires a certain technical experience. If you are not sure how to execute a determined action, you should ask your local distributor to do it. First, tighten all screws only loosely. After mounting all parts, the screws should be tightened to the torque specified. This guarantees, that the product is mounted without tension. Observe the tightening torques of the manufacturer! Control all screw connections after the assembling for tightness!

C-Bow Taschenhalter / Soft bag holder

TRIUMPH Speed Triple 1050
(2008-2010)

Artikel Nr.: / Item-no.:

630775 00 01 schwarz/black

DE VORBEREITUNG
GB PREPARING



Die Soziusfußrasten müssen abmontiert werden. Auspuffblenden demontieren. Auspuffverschraubung lösen, damit eine Lasche eingeschoben werden kann. Die hinteren Blinker verbleiben in der Originalposition.

Dismantle footrest bracket. Dismantle exhaust covers. Dismantle the screws of the exhaust suspension. The rear blinker remain in their original position.

DE MONTAGEANLEITUNG
GB MOUNTING INSTRUCTIONS

Befestigung der Halteadapter links und rechts vorne/oben:

Die vorderen Halteadapter werden von innen an der Befestigung der Fußrasten mitverschraubt. Dafür verwendet man die Originalschrauben. Zusätzlich wird der Halteadapter noch zwischen Auspuff und Rahmenlasche mit der Originalschraube verschraubt.

Fastening of the front C-Bow adapters left + right:

inside the frame together with the footrest bracket with the original screws. Second fixing point is between exhaust and frame.

1

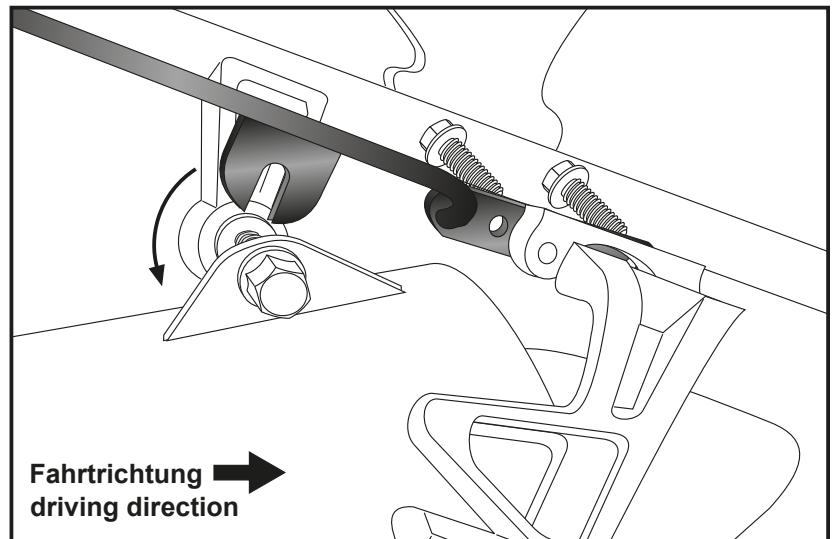

Befestigung des Halteadapters hinten:

Die beiden Schrauben der Kotflügel-befestigung heraus-schrauben, diese entfallen! Der Adapterbügel wird dann zusammen mit dem Kotflügel mit den Zylinder-schrauben M5 x 45mm unter dem Heck verschraubt.

Fastening of the rear C-Bow adapter:

Dismantle the screws of the fender suspension - they are obsolete. Fix the adapter at these fixing points together with the fender again with allen screws M5 x 45.

2

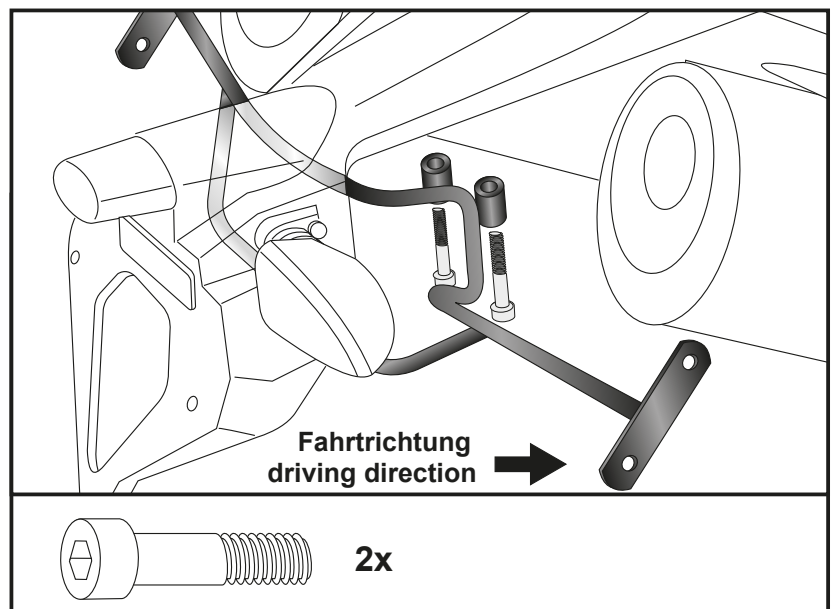

C-Bow Taschenhalter / Soft bag holder

TRIUMPH Speed Triple 1050
(2008-2010)

Artikel Nr.: / Item-no.:

630775 00 01 schwarz/black



DE MONTAGEANLEITUNG
GB MOUNTING INSTRUCTIONS

Montage des C-Bow:

C-Bow Halter mit den Halteadaptern verschrauben.

Zur Befestigung die Sechskantschrauben M6 x 16 mit U-Scheiben ø6,4 verwenden.

Fastening of the C-Bow:

at the adapters with hexagon bolts M6 x 16 and washers ø6,4.

3

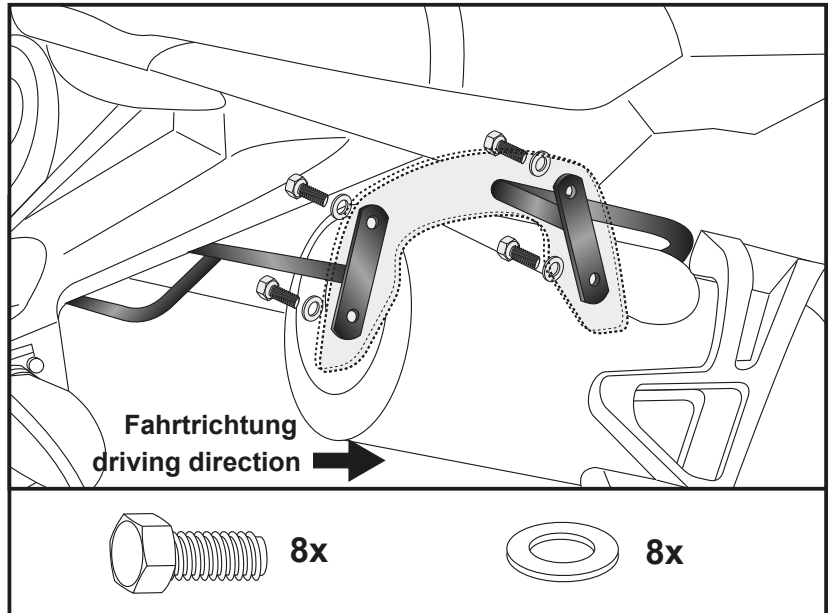

DE ACHTUNG
GB CAUTION

Nach der Montage alle Verschraubungen auf festen Sitz kontrollieren! Abgebaute Teile wieder montieren. Bitte beachten Sie unsere beigefügten Serviceinformationen.

Control all screw connections after the assembling for tightness! Reassemble the dismantled parts. Please notice our enclosed service information.

Weiteres Zubehör auf unserer Homepage. More accessories: see our homepage.



Hepco & Becker GmbH
An der Steinmauer 6
D-66955 Pirmasens
Germany

Tel.: +49 (0)6331 - 1453 - 100
Fax: +49 (0)6331 - 1453 - 120
eMail: vertrieb@hepco-becker.de
www.hepco-becker.de