

HAUPTSTÄNDER / CENTER STAND

APRILIA Tuareg 660

(2022-)

Art.Nr./Item-no.:

5057599 00 01 schwarz/black



Inhalt

1x 700011893 Hauptständer

1x 700011894 Adapter

1x 700011895 Anschlag

1x 700011896 Schraubensatz:

- 1 700012200 Federverlängerung
- 1 700012925 Federsatz Typ 5
- 4 Sechskantschraube M10x25
- 2 Sechskantschraube M10x35
- 2 Sechskantschraube M8x25
- 6 U-Scheibe Ø10,4
- 2 U-Scheibe Ø8,4
- 2 Selbstsichernde Mutter M10
- 2 Laufbuchse Ø28/Ø15 x 10,5 x 11mm
- 1 Gummipuffer

Content

1x 700011893 Center stand

1x 700011894 Adapter

1x 700011895 Stop plate

1x 700011896 Screw kit:

- 1 700012200 Spring extension
- 1 700012925 Spring type 5
- 4 Hexagon bolt M10x25
- 2 Hexagon bolt M10x35
- 2 Hexagon bolt M8x25
- 6 Washer Ø10,4
- 2 Washer Ø8,4
- 2 Self lock nut M10
- 2 Bushing Ø28/Ø15 x 10,5 x 11mm
- 1 Rubber buffer



240322/050522/300123/080223

Benötigte Werkzeuge / Required tools

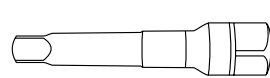
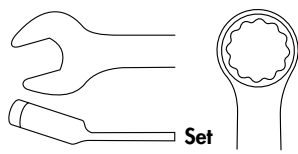
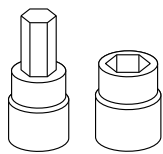

Verlängerung/extension

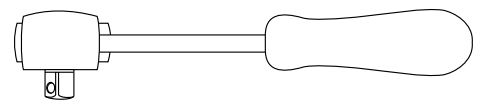

Ratsche/Ratchet

Wichtig / Important:

Beachten Sie die in Ihrem Land geltenden Zulassungsbestimmungen.
Für den Bereich der BRD gilt: Ein Eintrag in die Fahrzeugpapiere ist nicht erforderlich.
Alle beweglichen Teile einfetten. Schrauben mit Sicherungsmittel sichern.

Wir empfehlen, die Montage in einer Fachwerkstatt durchführen zu lassen. Bei der Montage, alle zugänglichen Schrauben vorerst nur locker andrehen, sodass eine spannungsfreie Montage gewährleistet wird. Beim Anziehen der Schrauben, Anzugsmomente beachten.

Grease all moving parts. Use liquid threadlocker to secure all screws and nuts.
We recommend having the installation carried out in a professional workshop. During installation, tighten all accessible screws loosely at first to ensure tension-free installation. When tightening the screws, observe the tightening torques.

Vorbereitende Maßnahmen / Preparatory actions

Zur besseren Montage auf der linken Seite die Ritzel-Abdeckung und Verkleidung demontieren.

For better assembly, remove the pinion cover and fairing on the left side.

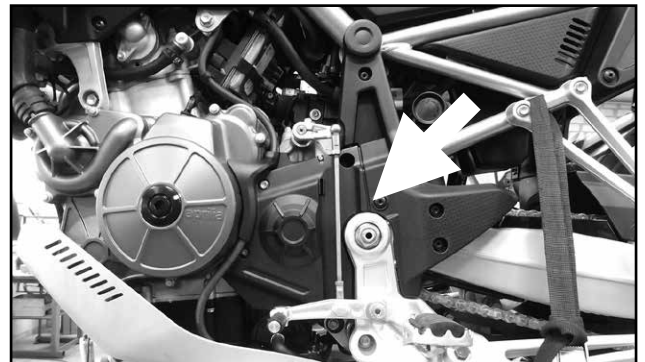

Montageanleitung / Installation instruction

VORMONTAGE DES HAUPTSTÄNDERS:

Hauptständer mit Adapter

verschrauben:

Mit der Sechskantschraube M10x35 und U-Scheibe Ø 10,4 von außen.
Von innen die Laubbuchse Ø28/Ø15 x 10,5 x 11mm fügen und mit der selbstsichernder Mutter M10 verschrauben.

PRE-ASSEMBLY OF THE CENTER STAND:

Screw center stand with adapter:

With the hexagon bolt M10x35 and washer Ø 10,4 from the outside.
From the inside, insert the bushing Ø28/Ø15 x 10.5 x 11mm and screw it with the self-lock nut M10.

1

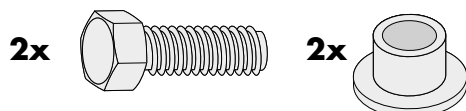
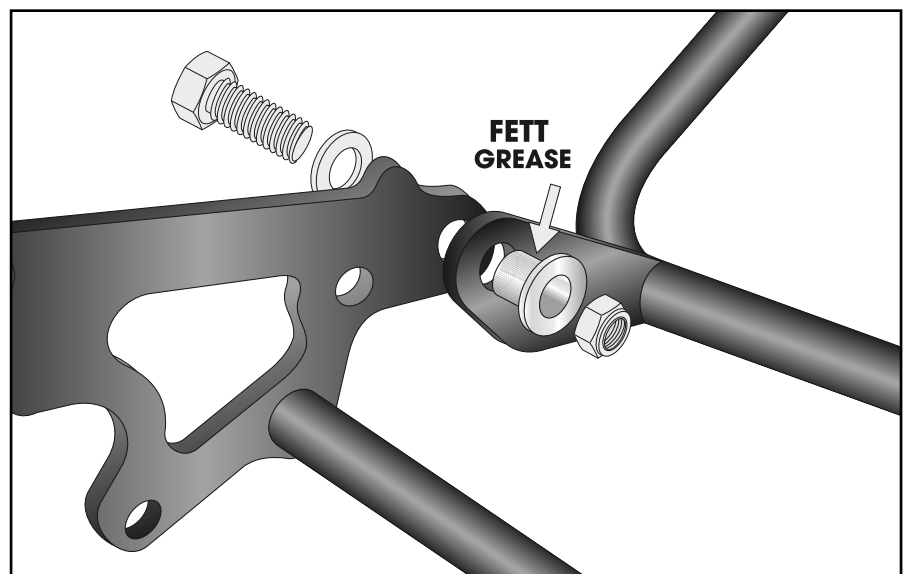

Montageanleitung / Installation Instruction

VORMONTAGE DES HAUPTSTÄNDERS:

Anschlag mit Adapter verschrauben:

Mit den Sechskantschrauben M8x25 und U-Scheiben Ø8,4 von außen montieren. Den Gummipuffer in das vorge-sehene Loch fügen.

PRE-ASSEMBLY OF THE CENTER STAND:

Screw stop plate with adapter:

From the outside using hexagon bolts M8x25 and washers Ø8,4. Insert the rubber buffer into the hole provided.

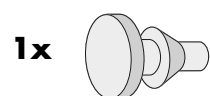
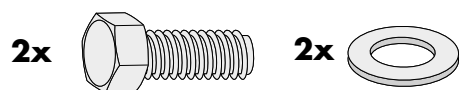
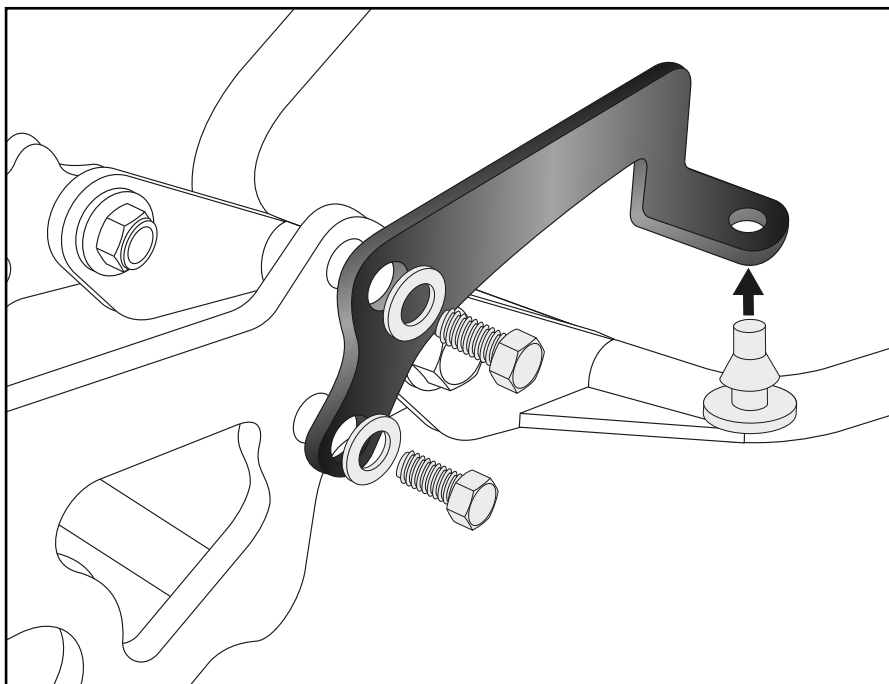
**2**

Montage des Hauptständers:

Den fertig vormontierten Hauptständer zwischen den Bohrungen rechts und links unterhalb der Schwinge mit Sechskantschrauben M10x25 und U-Scheiben Ø10,4 montieren.

Assembly of the center stand:

Mount the pre-assembled center stand between the holes on the right and left underneath the swing arm using hexagon bolts M10x25 and washers Ø10,4.

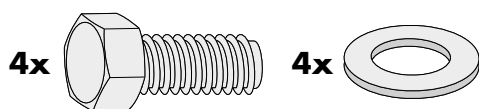
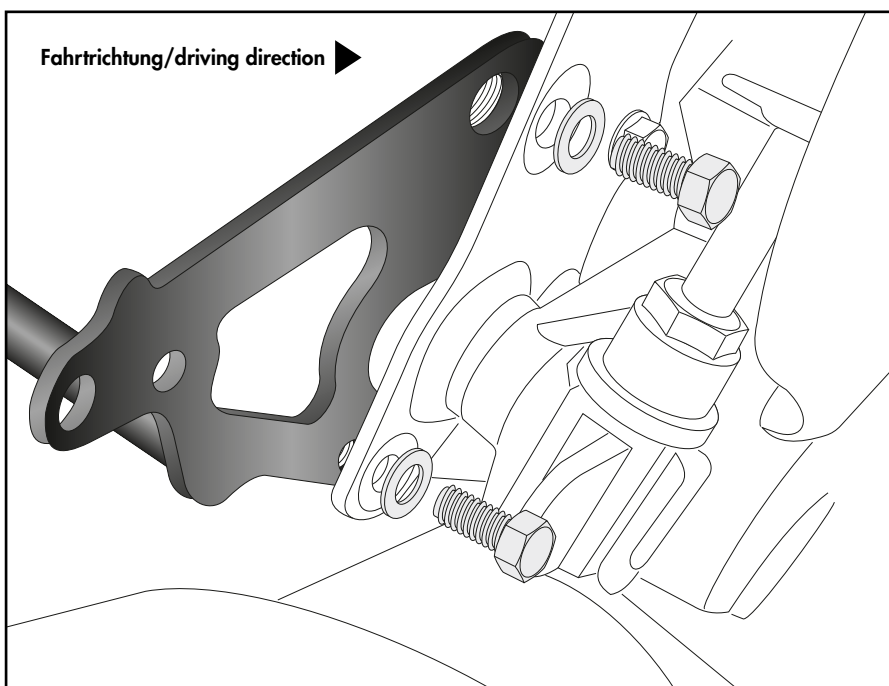
**3**

Montageanleitung / Installation Instruction

Montage der Federverlängerung:

An den vorhandenen Aufnahmen am Ständer sowie am Adapter rechts. Das Halteblech an den Aufnahmen des Adapters einhängen, Feder am Halteblech einhängen, anschließend an der Aufnahme am Hauptständer.

Der Ständer muss sich frei bewegen und leicht nach oben klappen. Wir empfehlen für die Montage das als Zubehör erhältliche Federmontage-Werkzeug (Art.-Nr.: 710134).

Fastening of the spring extension:

On the existing mountings on the stand and on the adapter on the right. Hook the retaining plate onto the mountings on the adapter, hook the spring onto the retaining plate, then onto the mounting on the center stand.

The stand must be freely moving and slightly tilted upwards. We recommend our spring-mounting kit (item.-No.: 710134)

1x

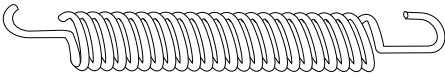

4

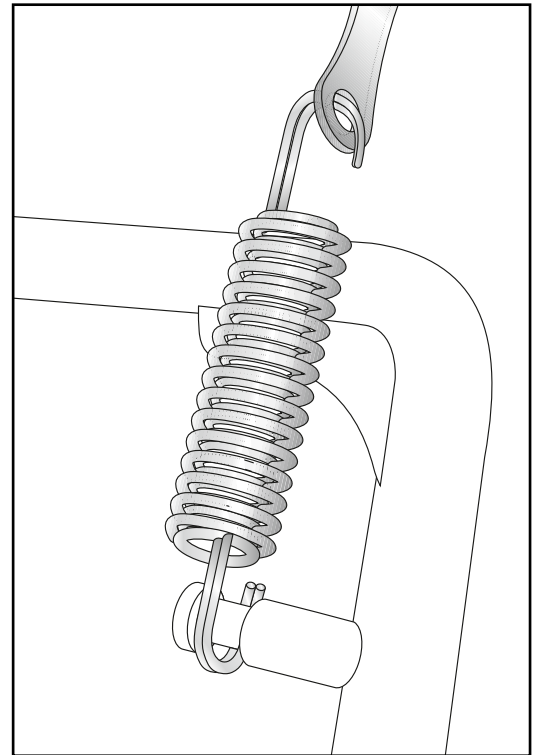
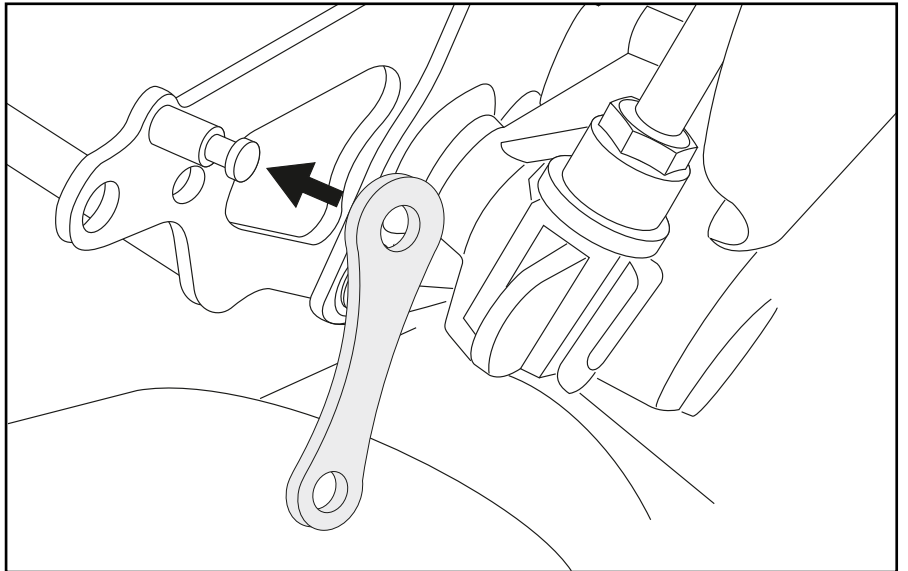

Achtung / Attention:

Nach der Montage alle Verschraubungen auf festen Sitz kontrollieren! Abgebaute Teile wieder montieren. Bitte beachten Sie unsere beigefügten Serviceinformationen.

Control all screw connections after the assembling for tightness! Reassemble the dismantled parts. Please notice our enclosed service information.

Weiteres Zubehör für dieses Modell auf www.hepco-becker.de / More accessories for this model see www.hepco-becker.de

HEPCO&BECKER GmbH | An der Steinmauer 6 | 66955 Pirmasens | Germany | Tel. +49 6331 1453100 | Fax: +49 6331 1453 120 | Mail: vertrieb@hepco-becker.de