

MOTORSCHUTZBÜGEL/ ENGINE GUARD

CF-Moto 450 MT

(2024-)

Art.Nr./Item-no.:

5017678 00 01 schwarz/black

5017678 00 09 silber/silver



Kombinierbar mit Hepco&Becker Motorschutzplatte 8107678 00 01.
Can be combined with Hepco&Becker skid plate 8107678 00 01.

Inhalt

- 1x 700014349 Motorschutzbügel links schwarz
- 1x 700014350 Motorschutzbügel rechts schwarz
- ODER
- 1x 700014351 Motorschutzbügel links silber
- 1x 700014352 Motorschutzbügel rechts silber
- 1x 700014353 Schraubensatz:
 - 2 Linsenschraube M8x25
 - 4 Zylinderschraube M8x25
 - 6 U- Scheibe Ø8,4
 - 2 Aludistanz Ø18xØ9x5
 - 2 Aludistanz Ø18xØ9x7

Content

- 1x 700014349 Engine guard left black
- 1x 700014350 Engine guard right black
- OR
- 1x 700014351 Engine guard left silver
- 1x 700014352 Engine guard right silver
- 1x 700014353 Screw kit:
 - 2 Filister head screw M8x25
 - 4 Allen screw M8x25
 - 6 Washer Ø8,4
 - 2 Alu spacer Ø18xØ9x5
 - 2 Alu spacer Ø18xØ9x7

Benötigte Werkzeuge / Required tools



Schraubensicherung,
mittelfest /
Liquid thread locker,
medium strength

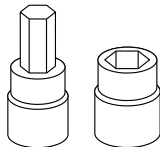

Set

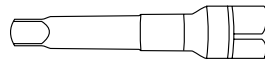

Verlängerung/extension

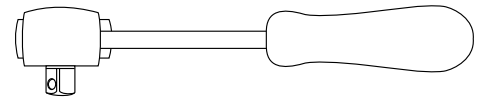

Ratsche/Ratchet

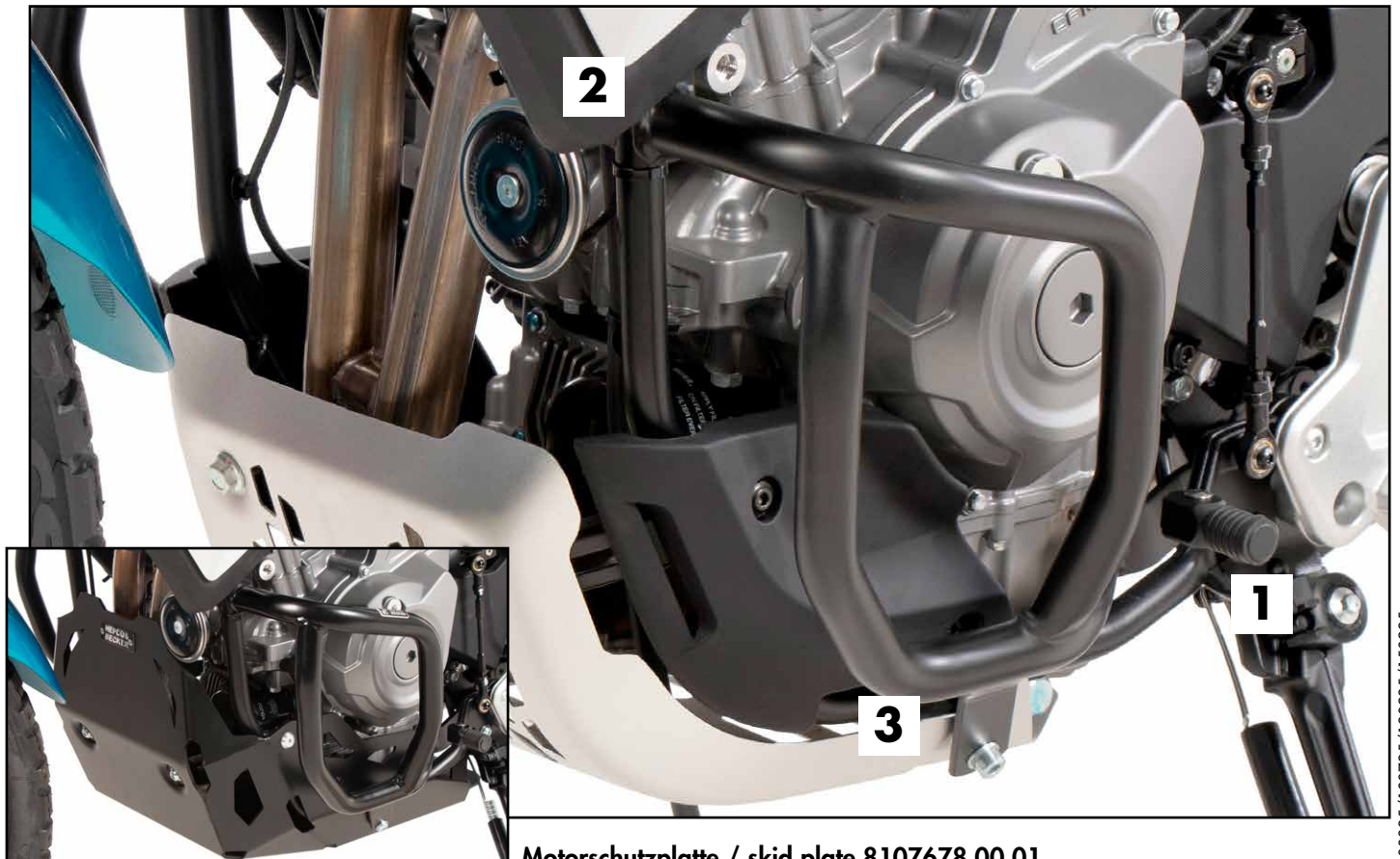

Motorschutzplatte / skid plate 8107678 00 01.

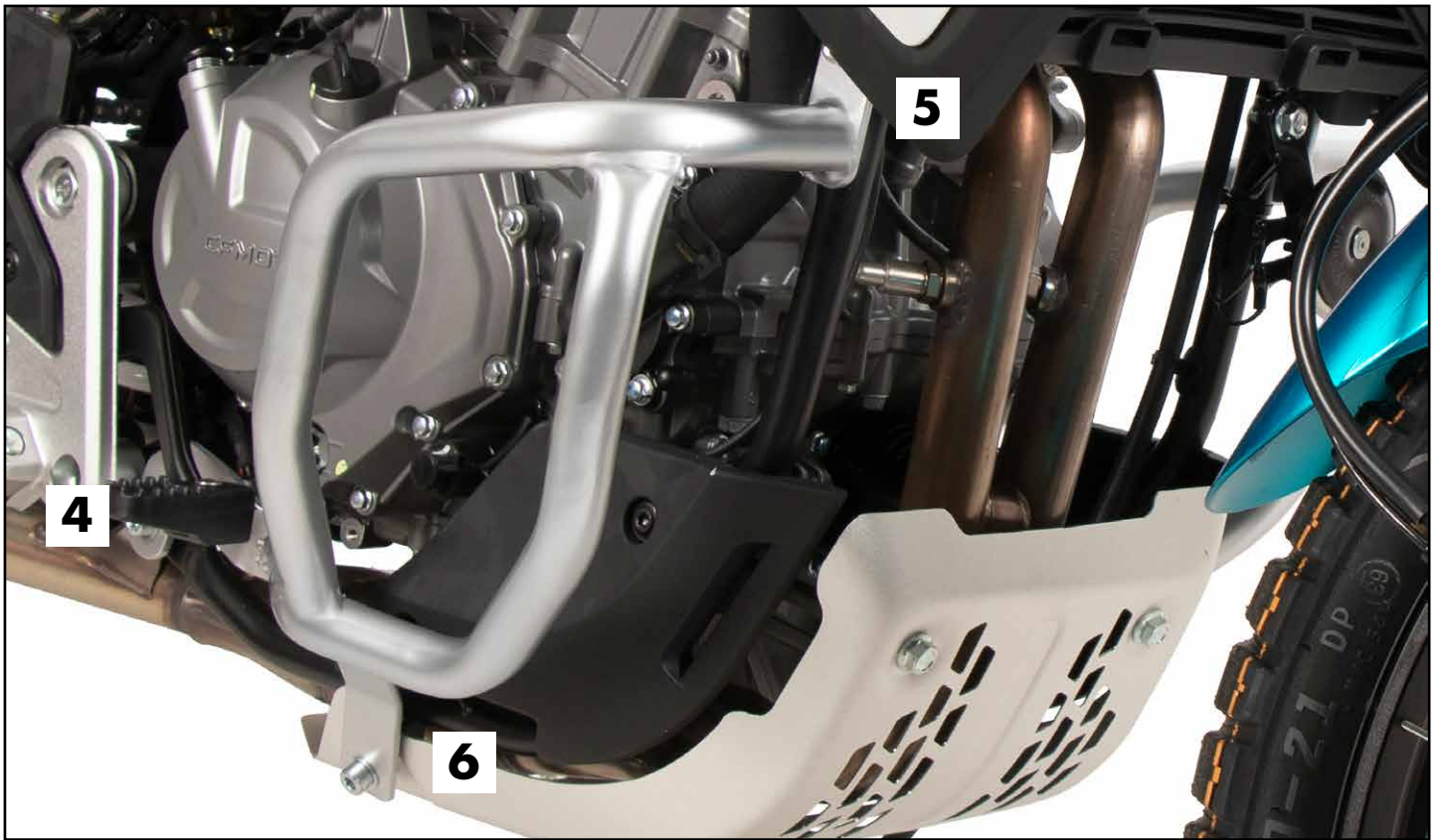

Wichtig / Important:

Beachten Sie die in Ihrem Land geltenden Zulassungsbestimmungen.
 Für den Bereich der BRD gilt: Ein Eintrag in die Fahrzeugpapiere ist nicht erforderlich.
 Wir empfehlen, die Montage in einer Fachwerkstatt durchführen zu lassen. Bei der Montage, alle zugänglichen Schrauben vorerst nur locker andrehen, sodass eine spannungsfreie Montage gewährleistet wird. Beim Anziehen der Schrauben, Anzugsmomente beachten.

We recommend having the installation carried out in a professional workshop. During installation, tighten all accessible screws loosely at first to ensure tension-free installation. When tightening the screws, observe the tightening torques.



Vorbereitende Maßnahmen / Preparatory actions

Rechts und links jeweils die Schraube der hinteren Rahmenbefestigung sowie die hintere Schraube der Motorschutzplatte entfernen, alle Schrauben entfallen.

Remove the screws of the rear frame fastening on the right and left and the rear screw of the skid plate, all screws are omitted.

Montageanleitung / Installation Instruction

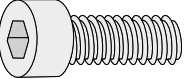
**Motorschutzbügel links hinten:
 Engine guard left rear:**

- 1x  M8x25
- 1x  Ø8,4
- 1x  Ø18xØ9x5

In Kombination mit der Motorschutzplatte wird deren Schraube verwendet.
 The screw from the skid plate is used in combination with the skid plate.

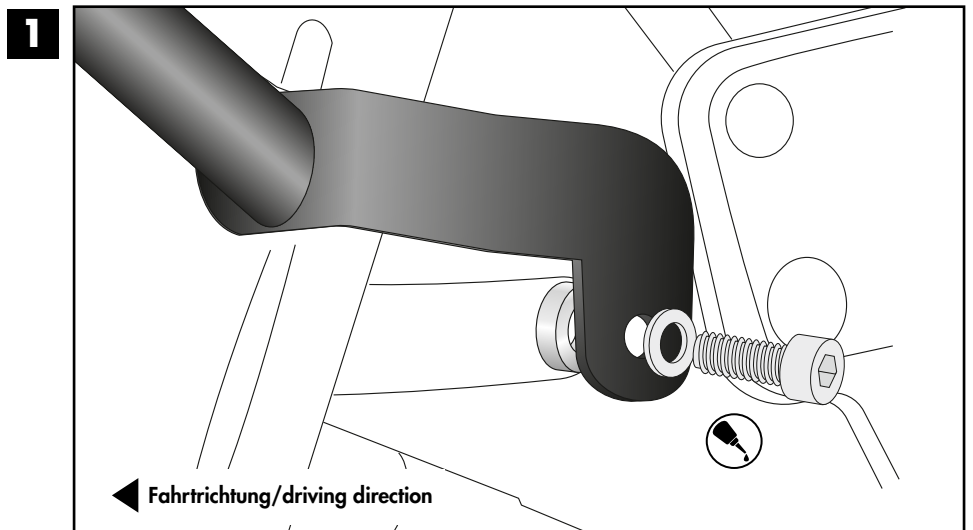

Montageanleitung / Installation Instruction

Motorschutzbügel links vorne: Engine guard left front:

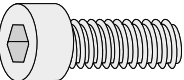
1x  M8x25

1x  Ø8,4

2

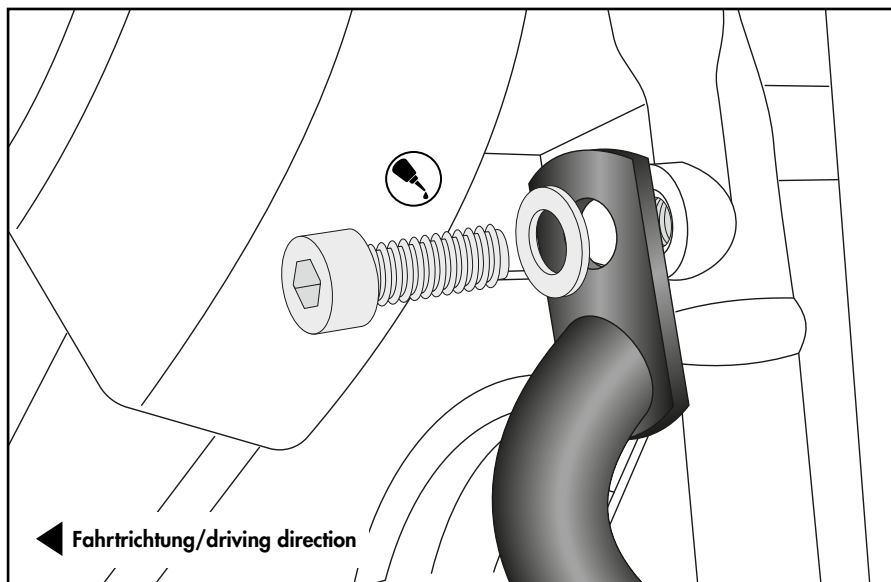

Motorschutzbügel links unten: Engine guard left bottom:

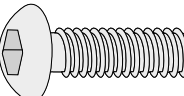
1x  M8x25

1x  Ø8,4

1x  Ø18xØ9x7

3

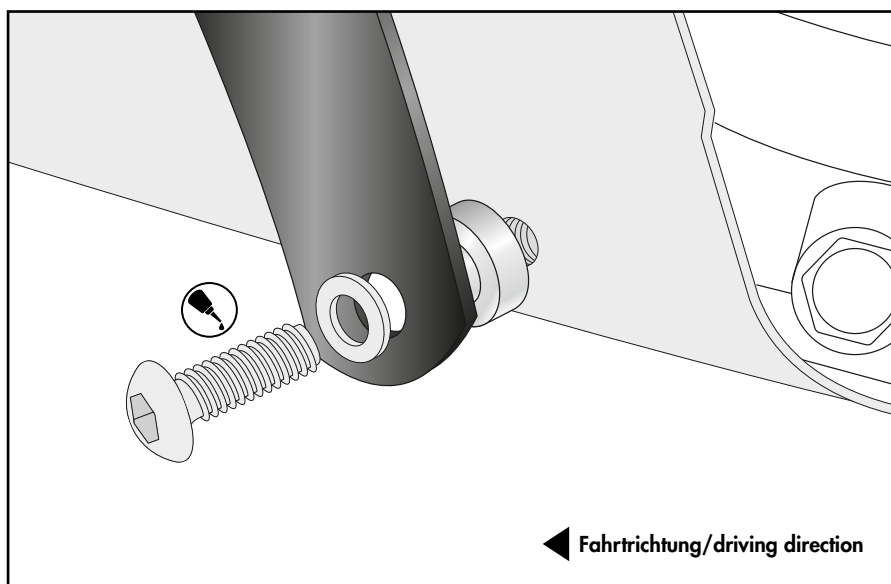

Motorschutzbügel rechts hinten: Engine guard right rear:

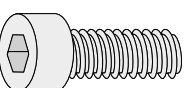
1x  M8x25

1x  Ø8,4

1x  Ø18xØ9x5

4

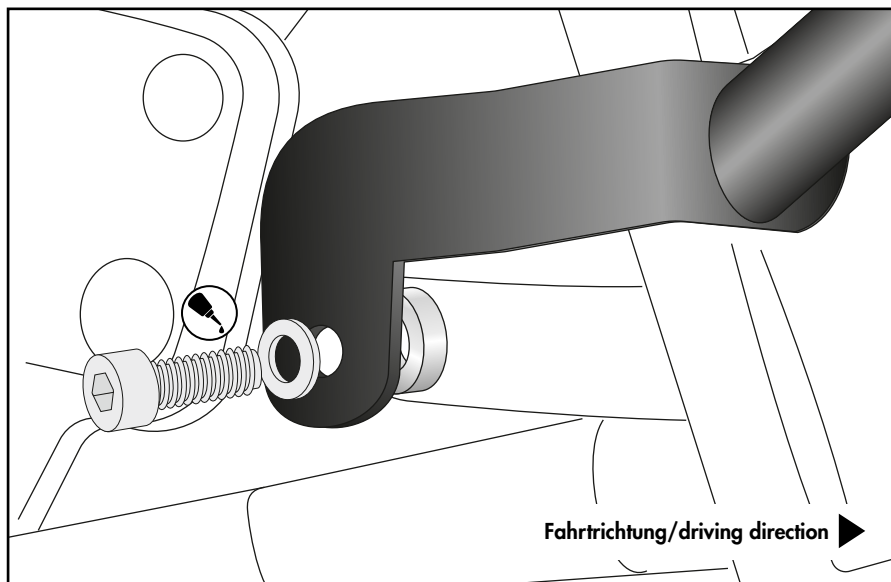

In Kombination mit der Motorschutzplatte, entfällt die Distanz.
In combination with the skid plate, the spacer is no longer required.

Montageanleitung / Installation Instruction

Motorschutzbügel rechts vorne:
Engine guard right front:

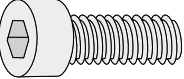
1x  M8x25

1x  Ø8,4

5

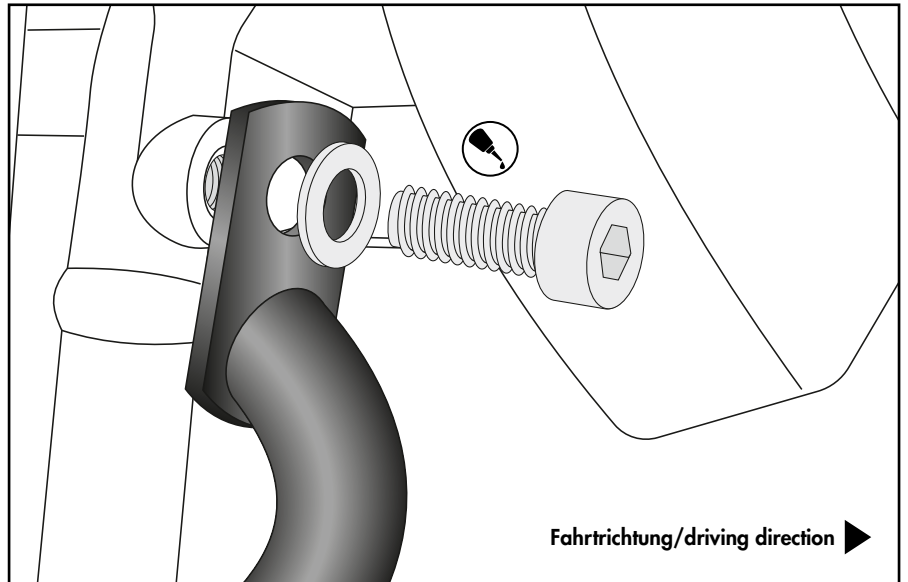

Motorschutzbügel rechts unten:
Engine guard right bottom:

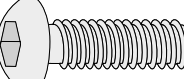
1x  M8x25

1x  Ø8,4

1x  Ø18xØ9x7

6

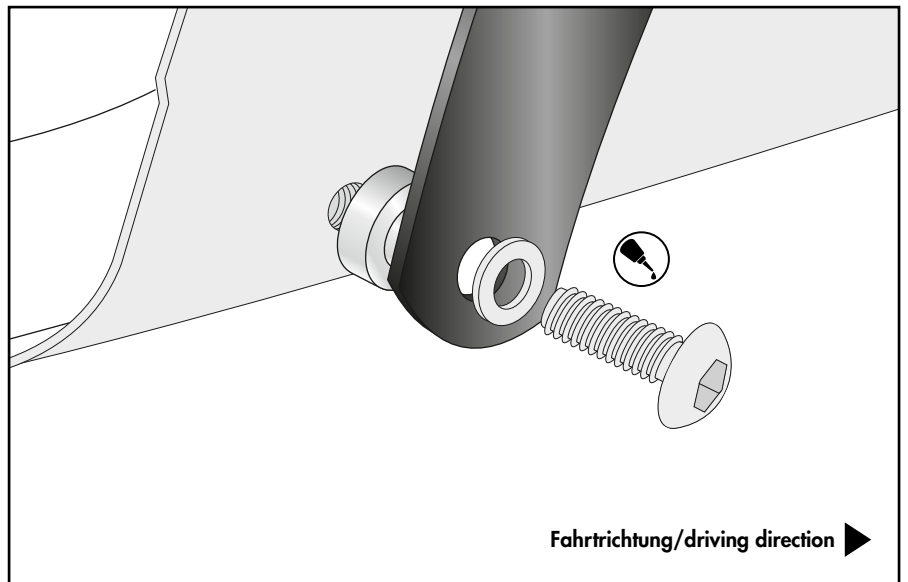

Achtung / Attention:

Nach der Montage alle Verschraubungen auf festen Sitz kontrollieren! Abgebaute Teile wieder montieren. Bitte beachten Sie unsere beigefügten Serviceinformationen.

Control all screw connections after the assembling for tightness! Reassemble the dismantled parts. Please notice our enclosed service information.

Weiteres Zubehör für dieses Modell auf www.hepco-becker.de / More accessories for this model see www.hepco-becker.de

HEPCO&BECKER GmbH | An der Steinmauer 6 | 66955 Pirmasens | Germany | Tel. +49 6331 1453100 | Fax: +49 6331 1453 120 | Mail: vertrieb@hepco-becker.de