

# MOTORSCHUTZBÜGEL/ ENGINE GUARD



**HONDA CB 750 Hornet**  
(2026-)

Art.Nr./Item-no.:

**5029541 00 01** schwarz/black

Passend für E-Clutch und mit originalem Bugspoiler.  
Suitable for the E-Clutch and featuring the original front spoiler.

## Inhalt

1x 700015131 Motorschutzbügel links  
1x 700015132 Motorschutzbügel rechts  
1x 700015133 Schraubensatz:

- 1 Zylinderschraube M10x200
- 4 Zylinderschraube M10x75
- 2 Sechskantschraube M8x25
- 5 Selbstsichernde Mutter M10
- 2 Selbstsichernde Mutter M8
- 10 U- Scheibe Ø10,5
- 4 U- Scheibe Ø8,4
- 1 Abdeckkappe M10
- 2 Aludistanz Ø20xØ11x15

## Content

1x 700015131 Engine guard left  
1x 700015132 Engine guard right  
1x 700015133 Screw kit:

- 1 Allen screw M10x200
- 4 Allen screw M10x75
- 2 Hexagon bolt M8x25
- 5 Self lock nut M10
- 2 Self lock nut M8
- 10 Washer Ø10,5
- 4 Washer Ø8,4
- 1 Cover cap M10
- 2 Alu spacer Ø20xØ11x15

## Benötigte Werkzeuge / Required tools

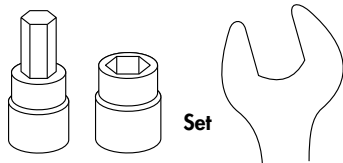

Set

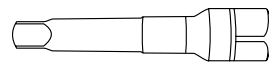

Verlängerung/extension

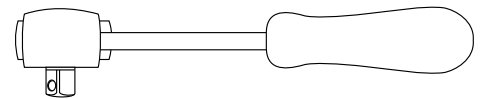

Ratsche/Ratchet

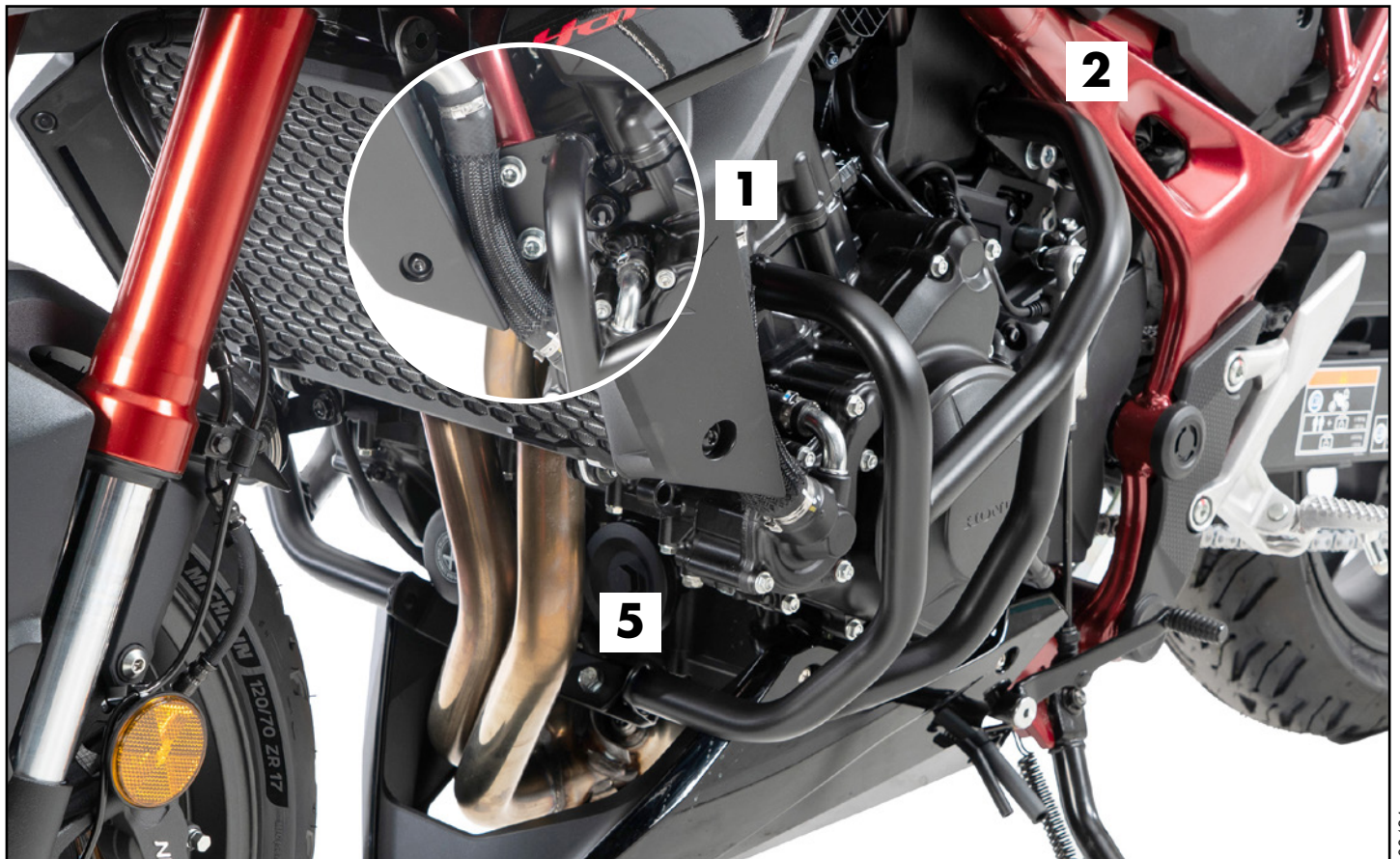

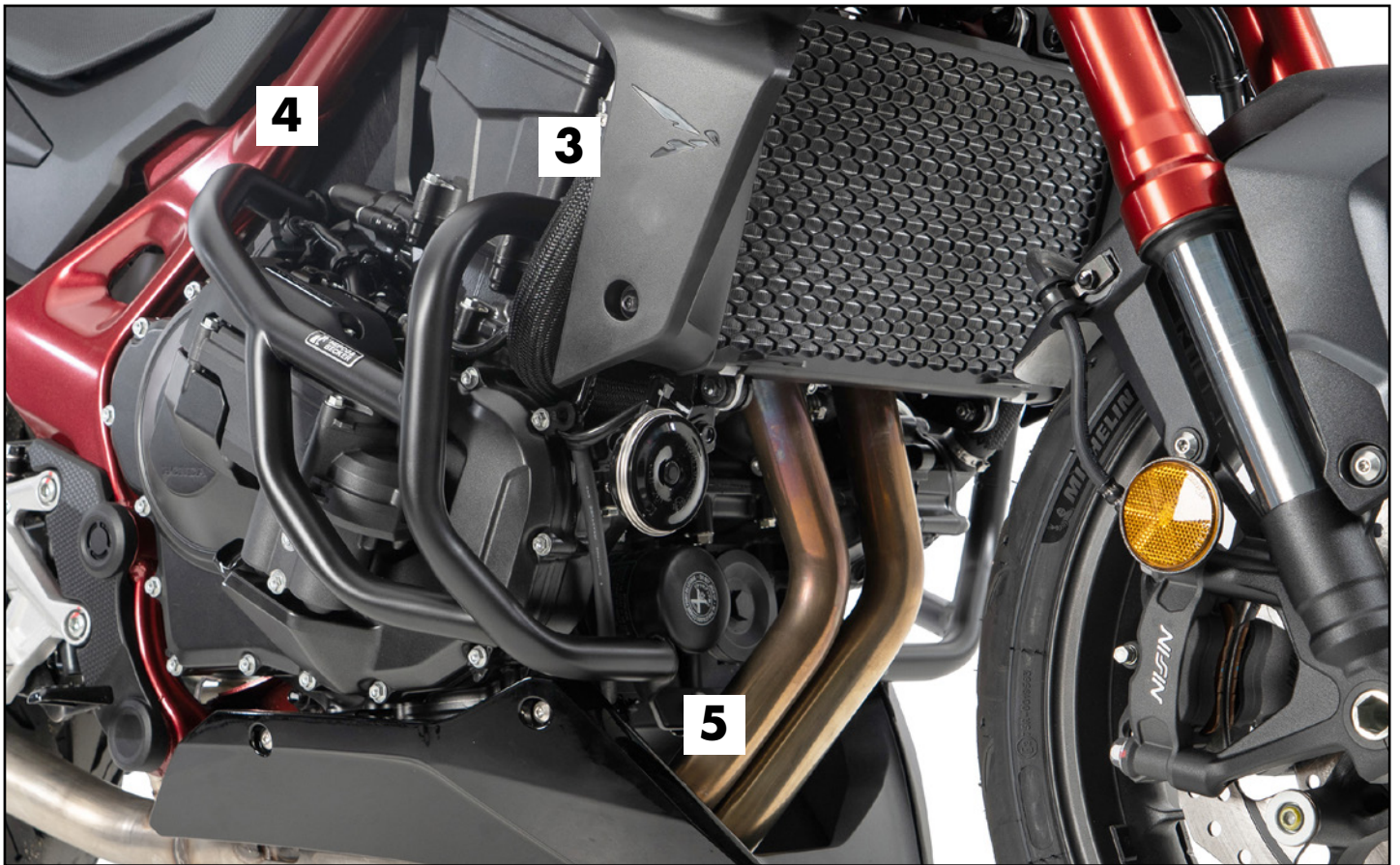

### **Wichtig / Important:**

Beachten Sie die in Ihrem Land geltenden Zulassungsbestimmungen.  
Für den Bereich der BRD gilt: Ein Eintrag in die Fahrzeugpapiere ist nicht erforderlich.

Wir empfehlen, die Montage in einer Fachwerkstatt durchführen zu lassen. Bei der Montage, alle zugänglichen Schrauben vorerst nur locker andrehen, sodass eine spannungsfreie Montage gewährleistet wird. Beim Anziehen der Schrauben, Anzugsmomente beachten.

We recommend having the installation carried out in a professional workshop. During installation, tighten all accessible screws loosely at first to ensure tension-free installation. When tightening the screws, observe the tightening torques.

**Eine Seite nach der anderen montieren. Ansonsten besteht die Gefahr, dass sich der Motor absenkt.  
Auf der linken Seite beginnen.**

**Mount one side after the other. Otherwise, there is the risk that the engine block change position.  
Start on the left side.**

### **Vorbereitende Maßnahmen / Preparatory actions**

Links die beiden Schrauben der vorderen Rahmenbefestigung sowie die Schraube der hinteren Rahmenbefestigung entfernen, diese entfallen.

On the left, remove the two screws of the front frame fastening and the screw of the rear frame fastening, these are omitted.

## Montageanleitung / Installation Instruction

**Motorschutzbügel vorne oben links:**  
**Engine guard front top left:**

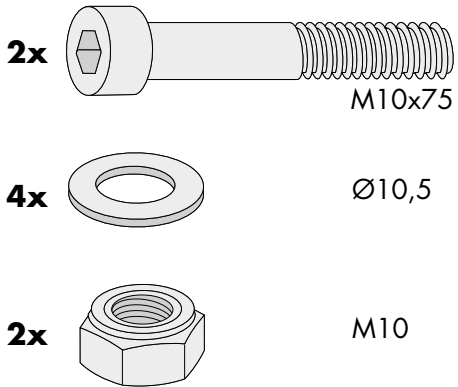

**1**

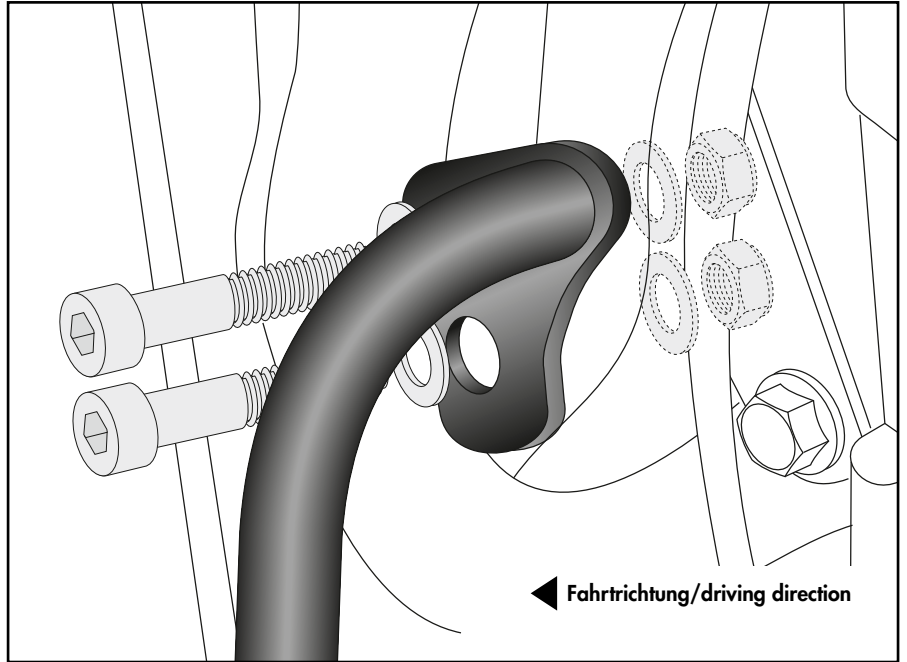

**Motorschutzbügel links hinten:**  
**Engine guard left rear:**

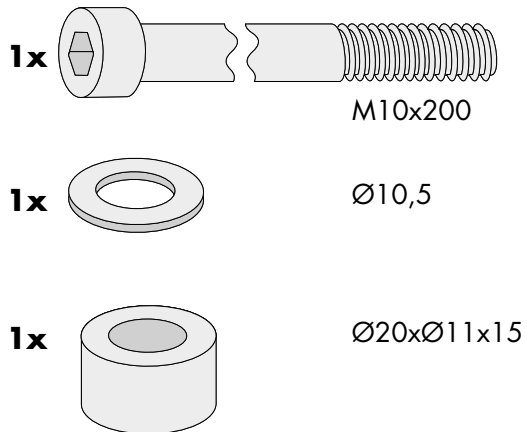

**2**

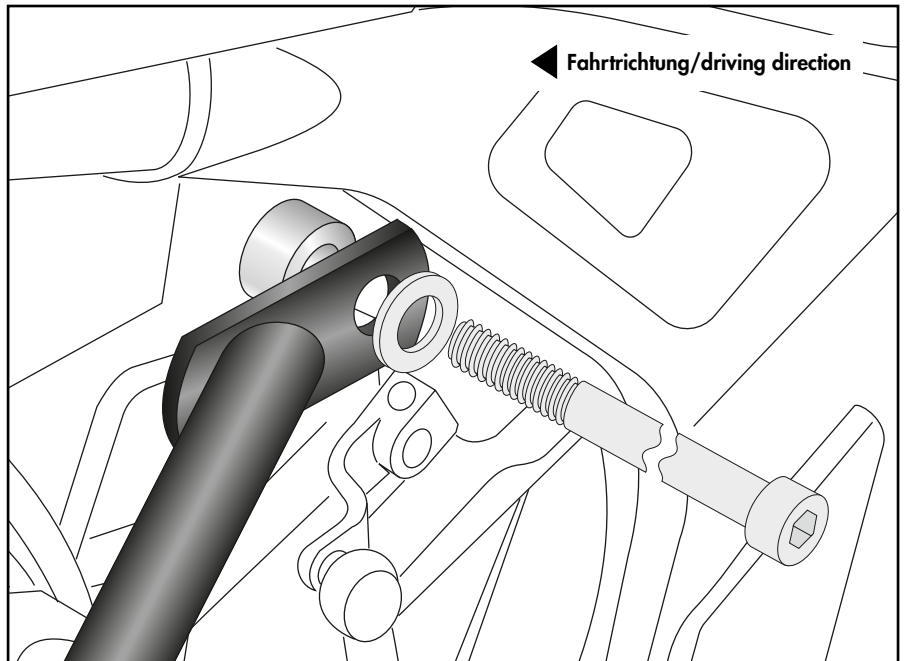

## Vorbereitende Maßnahmen / Preparatory actions

Rechts die beiden Schrauben der vorderen Rahmenbefestigung entfernen, diese entfallen.  
On the right, remove the two screws of the front frame fastening, these are omitted.

## Montageanleitung / Installation Instruction

**Motorschutzbügel vorne oben rechts:**  
**Engine guard front top right:**

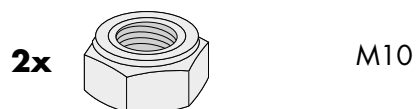
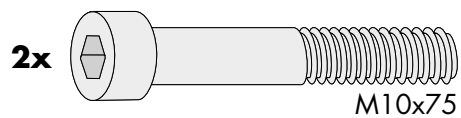

**3**

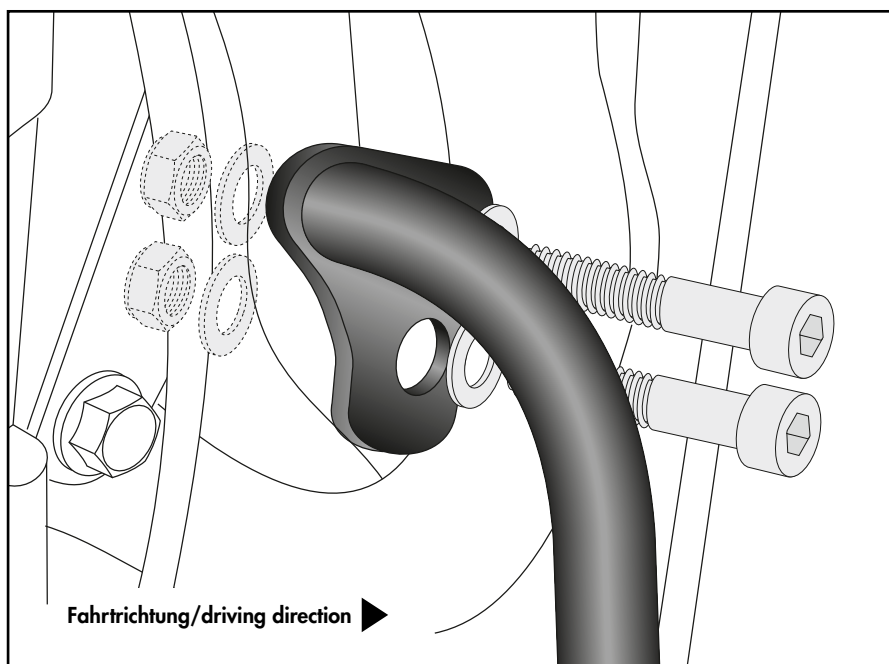

**Motorschutzbügel rechts hinten:**  
**Engine guard right rear:**

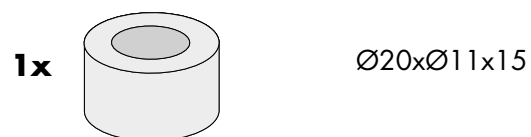
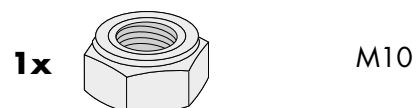

**4**

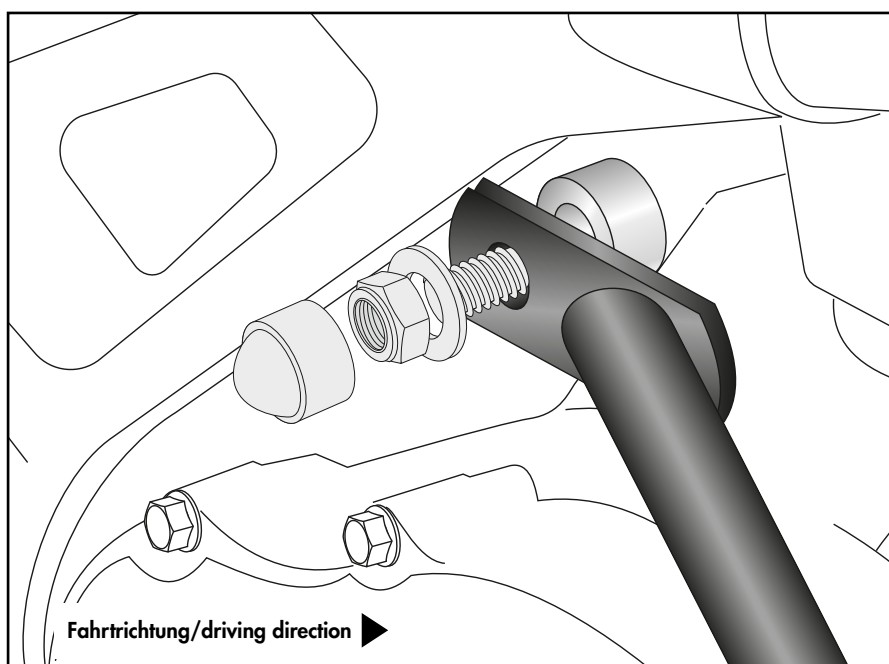

## Montageanleitung / Installation Instruction

**Motorschutzbügel rechts/links vorne:**  
**Engine guard right/left front:**

**5**

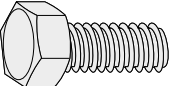
**2x**  M8x25

**4x**  Ø8,4

**2x**  M8

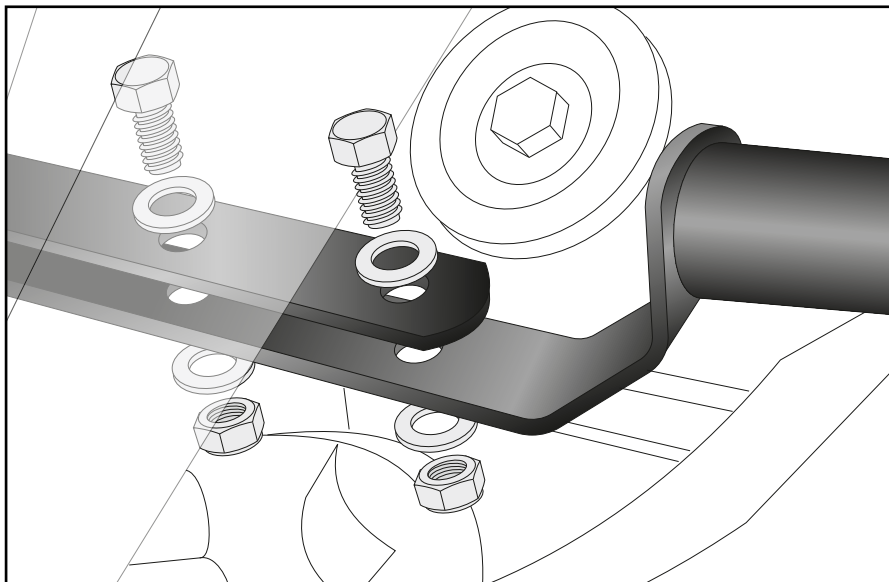

### **Achtung / Attention:**

Nach der Montage alle Verschraubungen auf festen Sitz kontrollieren! Abgebaute Teile wieder montieren. Bitte beachten Sie unsere beigefügten Serviceinformationen.

Control all screw connections after the assembling for tightness! Reassemble the dismantled parts. Please notice our enclosed service information.

Weiteres Zubehör für dieses Modell auf [www.hepco-becker.de](http://www.hepco-becker.de) / More accessories for this model see [www.hepco-becker.de](http://www.hepco-becker.de)

HEPCO&BECKER GmbH | An der Steinmauer 6 | 66955 Pirmasens | Germany | Tel. +49 6331 1453100 | Fax: +49 6331 1453 120 | Mail: [vertrieb@hepco-becker.de](mailto:vertrieb@hepco-becker.de)