

Motorschutzbügel/ Engine guard inkl. / incl. Protection Pad

BMW S 1000 XR

(2020-)

Artikel Nr.: / Item-no.:

5016526 00 01 schwarz/black

DE INHALT
GB CONTENT



1x 700010993 Motorschutzbügel links
1x 700010994 Motorschutzbügel rechts
1x 700010995 Schraubensatz:

2x Zylinderschraube M10x120
2x Linsenschraube M10x25
1x Zylinderschraube M10x35
1x Zylinderschraube M10x40
4x U-Scheibe Ø10,5
1x Aludistanz Ø15xØ11x10
1x Aludistanz Ø15xØ11x15
2x Stufenhülse Ø11

1x 5070050 Protection Pad Set

2x Pad
2x Blende

1x 700010993 Engine guard left
1x 700010994 Engine guard right
1x 700010995 Screw kit:

2x Allen screw M10x120
2x Filister head screw M10x25
1x Allen screw M10x35
1x Allen screw M10x40
4x Washer Ø10,5
1x Alu spacer Ø15xØ11x10
1x Alu spacer Ø15xØ11x15
2x Step sleeve Ø11

1x 5070050 Protection Pad set

2x Pad
2x Cover

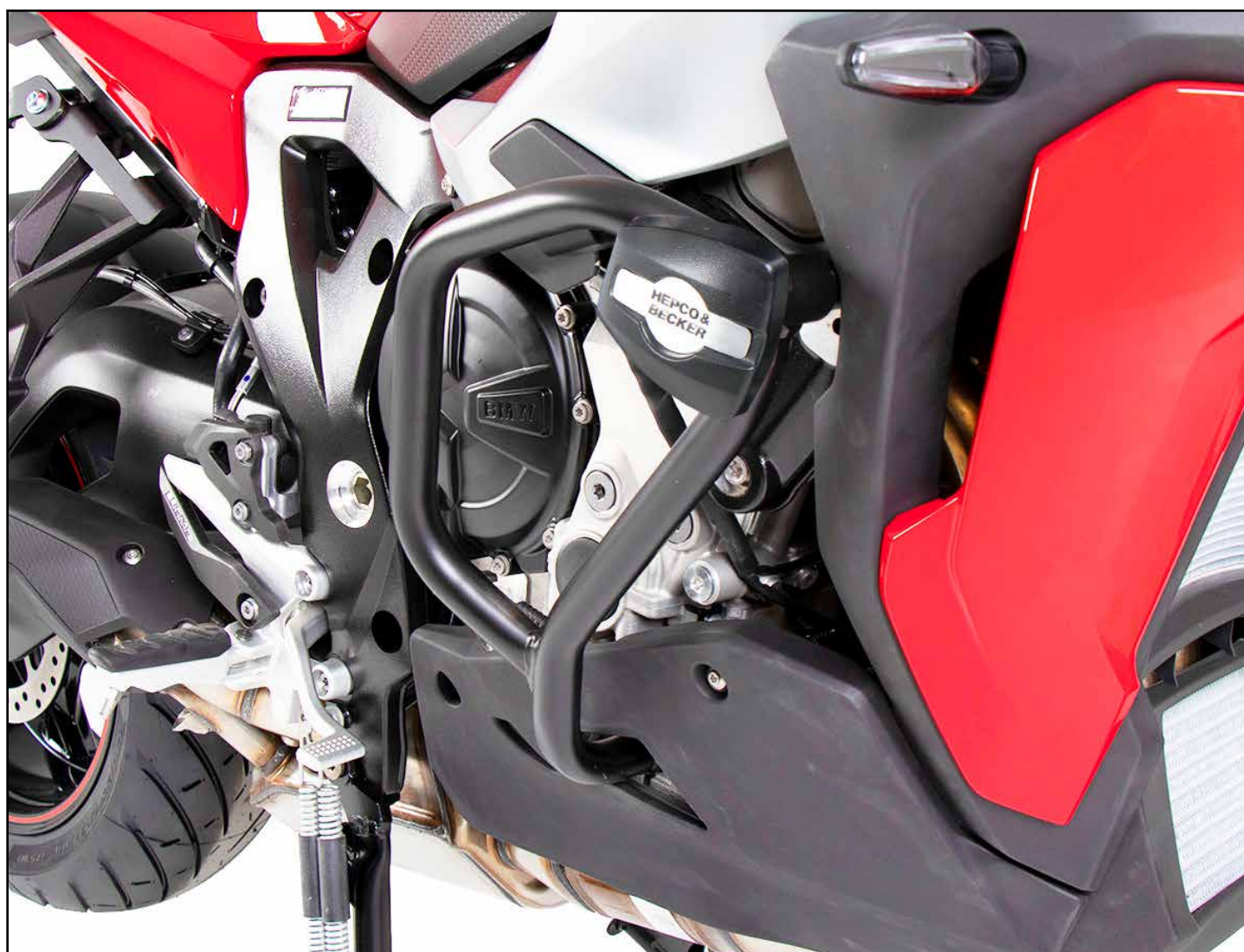

020720/080720/270421/260621/190822

DE WICHTIG
GB IMPORTANT

Beachten Sie die in Ihrem Land geltenden Zulassungsbestimmungen.
Für den Bereich der BRD gilt: Ein Eintrag in die Fahrzeugpapiere ist nicht erforderlich.

Die Voraussetzung für die Montage ist natürlich eine gewisse technische Erfahrung. Wenn Sie sich nicht sicher sind, wie man eine bestimmte Arbeit ausführt, sollten Sie diese Ihrer Fachwerkstatt überlassen.
Ziehen sie alle zugänglichen Schrauben zuerst nur locker an. Nachdem alles montiert ist, werden die Schrauben dann auf das entsprechende Anzugsmoment festgezogen. Dadurch wird sichergestellt, dass das Produkt spannungsfrei angebaut ist. Anzugsmomente beachten! Nach der Montage alle Verschraubungen auf festen Sitz kontrollieren!

Of course, the assembly requires a certain technical experience. If you are not sure how to execute a determined action, you should ask your local distributor to do it. First, tighten all screws only loosely. After mounting all parts, the screws should be tightened to the torque specified. This guarantees, that the product is mounted without tension. Observe the tightening torques of the manufacturer! Control all screw connections after the assembling for tightness!

DE BENÖTIGTE WERKZEUGE
GB TOOLS REQUIRED

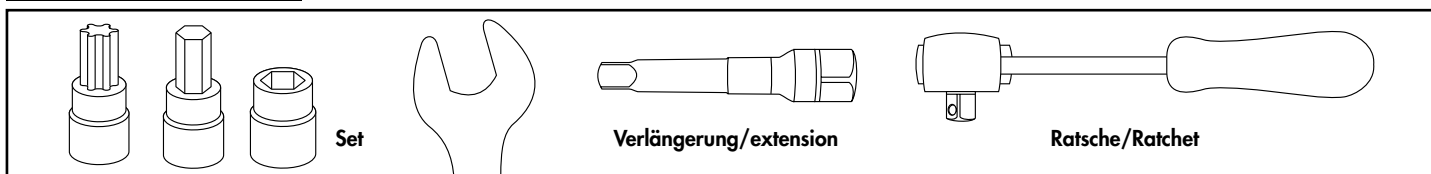

DE VORBEREITUNG
GB PREPARING

Die seitlichen Verkleidungsteile rechts und links entfernen.
Remove the right and left side panels.

DE MONTAGEANLEITUNG
GB MOUNTING INSTRUCTIONS

Montage Motorschutzbügel vorne
rechts/links:

Zusammen mit dem Protectionpad und Hülse, mit der Zylinderschraube M10x120 am freien Gewinde.

Fastening of the engine guard front right/left:

Together with the protection pad and sleeve, with the allen screw M10x120 on the free thread.

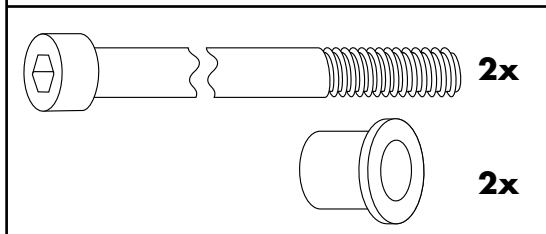

1

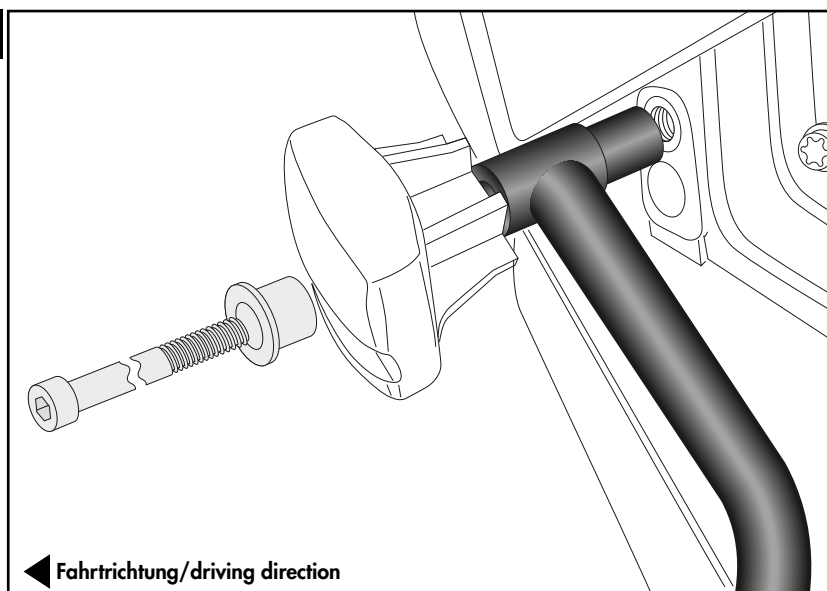

DE HINWEIS
GB NOTICE

Die Blenden der Protectionpads werden erst nach Schritt 4 der Montage eingesetzt.
The covers of the protection pads will be inserted after step 4 of the assembly.

**Montage Motorschutzbügel oben
rechts/links:**

Mit der Linsenschraube M10x25 sowie
U-Scheibe Ø10,5 am freien Gewinde.

Fastening of the engine guard front right/left:

With the filister head screw M10x25 and
washer Ø10,5 on the free thread.

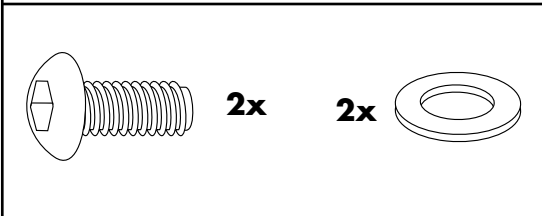

2

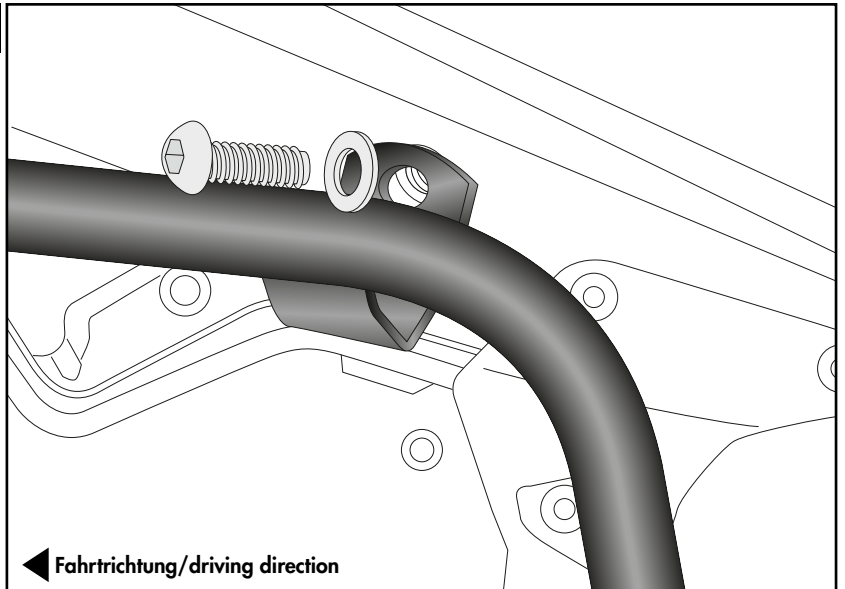

Montage Motorschutzbügel unten rechts:

Mit der Zylinderschraube M10x35 und
U-Scheibe Ø10,5 am freien Gewinde.
Zwischen Lasche und Rahmen die Aludistanz
Ø15xØ11x10 fügen.

Fastening of the engine guard bottom right:

With the allen screw M10x35 and washer
Ø10,5 on the free thread.

Insert alu spacer Ø15xØ11x10 between
bracket and frame.

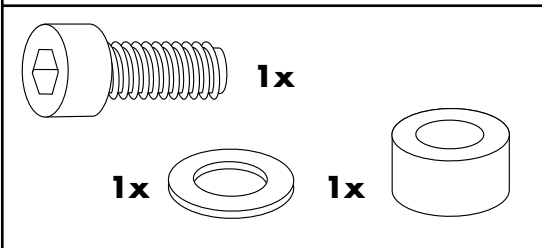

3

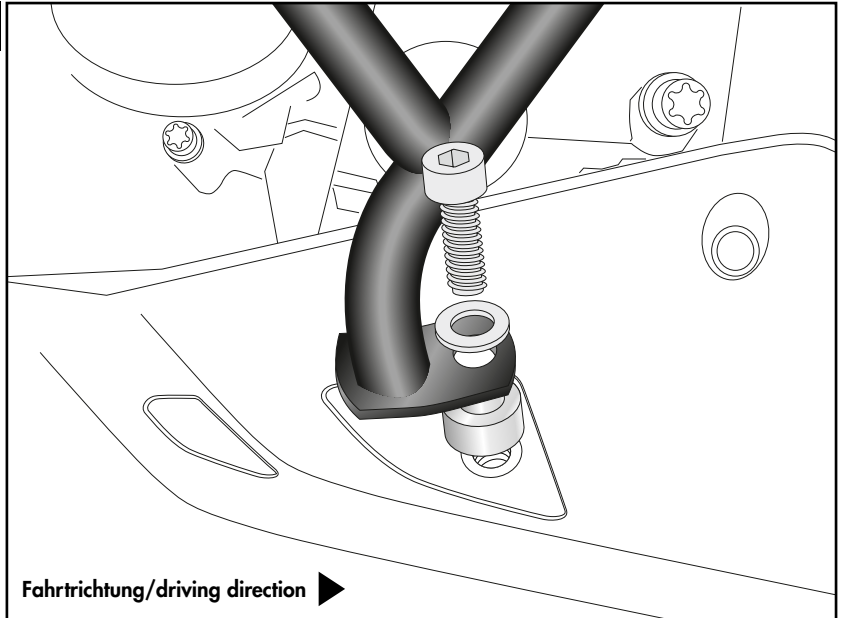

DE MONTAGEANLEITUNG
GB MOUNTING INSTRUCTIONS

Montage Motorschutzbügel unten links:
Mit der Zylinderschraube M10x40 und U-Scheibe Ø10,5 auf die originale Haltetasche. Zwischen beide Laschen die Aludistanz Ø15xØ11x15 fügen.

Fastening of the engine guard bottom left:
With the allen screw M10x40 and washer Ø10,5 on the original retaining tab. Insert alu spacer Ø15xØ11x15 between both tabs.

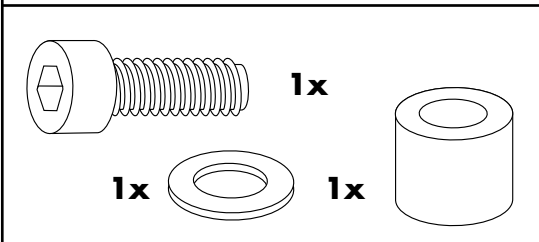

4

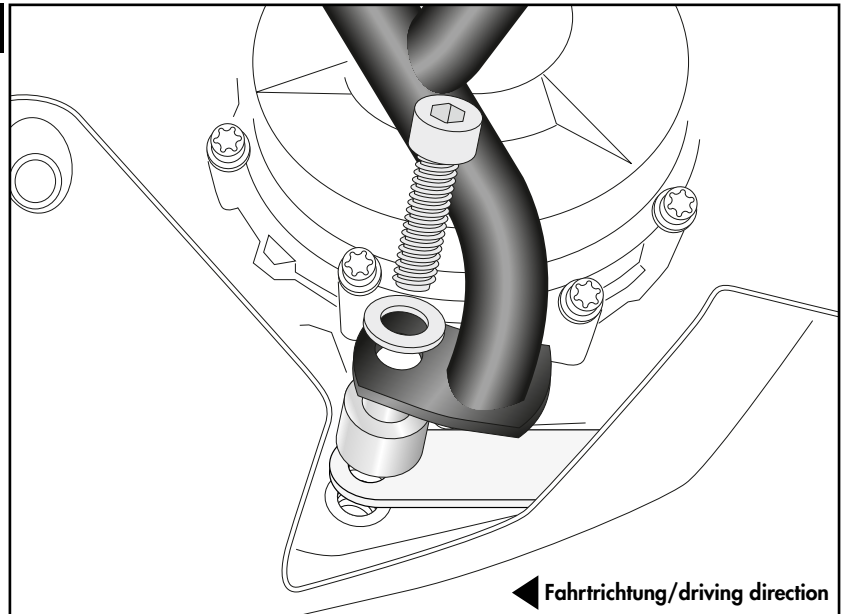

DE HINWEIS
GB NOTICE

Nach dem Festziehen aller Schrauben, die Blenden der Protectionpads einsetzen.
After tightening all screws, insert the covers of the protection pads.

! DE ACHTUNG
GB CAUTION

Nach der Montage alle Verschraubungen auf festen Sitz kontrollieren! Abgebaute Teile wieder montieren.
Bitte beachten Sie unsere beigefügten Serviceinformationen.
Control all screw connections after the assembling for tightness! Reassemble the dismantled parts.
Please notice our enclosed service information.

Weiteres Zubehör für dieses Modell auf www.hepco-becker.de / More accessories for this model see www.hepco-becker.de

HEPCO&BECKER GmbH | An der Steinmauer 6 | 66955 Pirmasens | Germany | Tel. +49 6331 1453100 | Fax: +49 6331 1453 120 | Mail: vertrieb@hepco-becker.de

5016526 00 01